

FELDER®

pro tec

K 945 S
MER KRAFT
MER SÄKERHET
155 mm SNITTHÖJD



FELDER®



K 945 S

Mer kraft, mer säkerhet,
155 mm snitthöjd



Massivt virke



Skivmaterial



Plast



Aluminium

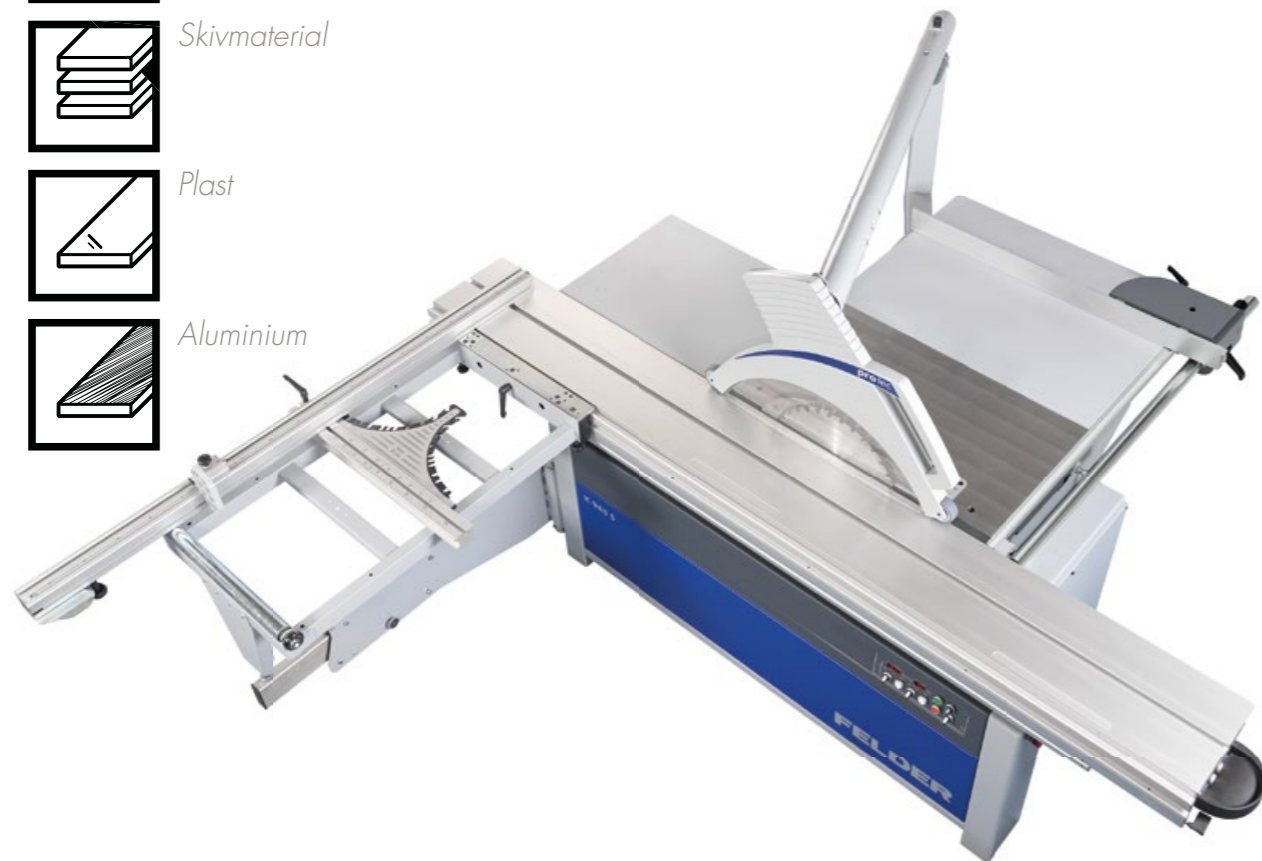

K 945 S

- » Snittlängd: 2050–3700 mm
- » X-Roll justerbord, 10 års garanti
- » Snittbredd: 800–1500 mm
- » Såghöjd: 155 mm
- » "Power drive" kontroll

Precision, kraft och säkerhet i ett nötskal, med toppmodellen från Felder!

Toppmodellen av bland Felder justersågar imponerar med sin moderna design och övertygar genom innovativa manöverelement, långvarig precision, extrem prestanda och högsta användarkomfort. Det massiva cirkelsågsaggregatet med en snitthöjd på 155 mm sätter nya standarder för alla som har extrema krav på sin nya justersåg. Felder garanterar pålitlighet i många år tack vare "X-Roll"-justerbordet och den beprövade vridsegmentstyrningen "Easy-Glide".

Felder justersågen K 945 S är kan levereras med den revolutionerande säkerhetsanordningen PCS®. Allvarliga skador vid justersågar hör till det förflutna – PCS® är för närvarande den snabbaste, kontaktlöst utlösande säkerhetsanordningen i världen.

... Ert val för FELDER – ett riskfritt val

- » Rätt maskin för varje budget
- » Absolut pålitlighet i professionell användning
- » Skräddarsydda maskinlösningar
- » Maskinbord och aggregat i högvärdigt gjutjärn
- » Innovativa detaljlösningar av mer än 65 års maskinteknisk erfarenhet redan som standardutrustning
- » Förstklassigt utförande och högsta tillverkningsstandarder
- » Intuitiva tillämpningskoncept
- » Modern, tydlig design
- » Kvalitet och precision från Österrike
- » Kraftfull & effektiv
- » Komplettpaket: Omfattande servicetjänster

En sammanfattning av de viktigaste höjdpunkterna



FELDER
Highlight

Felder användarterminal

Det motoriserade klyvanhållet som löper på ett underhållsfritt, linjärt styrsystem med kulskruvslagring, positionerar sig snabbt och med en noggrannhet på en tiondels millimeter på den angivna snittbredden. Klyvanhållet kan fällas bort längs hela längden och garanterar perfekta snitt med en maximal bredd på 1250 mm. Bearbetningspanelen ger dig all information gällande klyvanhållet. Du kan mata in värdet enligt era behov snabbt och enkelt till bearbetningspanelen, spara tid och öka din produktivitet. Alternativ



FELDER
Highlight

"Easy-Glide" – Lutning av aggregatet utan smörjmedel och underhållsfritt

Lutningen av cirkelsågaggregatet sker via den beprövade Felder "Easy-Glide" vridsegmentstyrningen. "Glidskostyrningarna" som appliceras på de stora lutningssegmenten är gjorda av ett syntetiskt, slitagefritt högpresterande material som är okänsligt för damm, helt underhållsfritt och smörjefritt.

Du har 6 års garanti på systemet "Easy-Glide"!



FELDER
Highlight

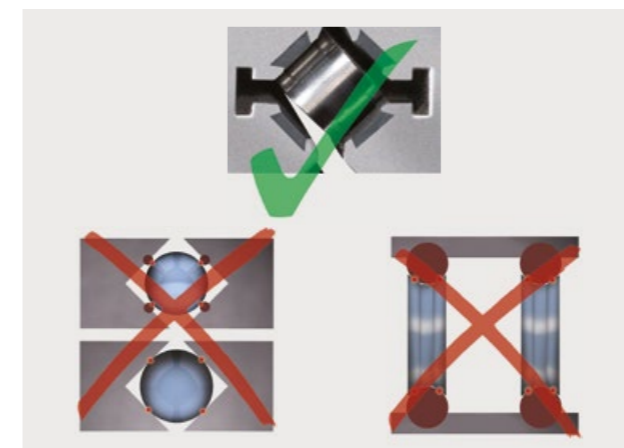

Justerbord "X-Roll"

Tack vare det X-formade arrangemanget av de härdade löphjulen i stål fördelas tryckbelastningen som uppstår optimalt åt alla håll. Det finns ingen punktbelastning, styrsystemet är extremt smidigt och hållbart.

För tillförlitlighet och precision av lagringen ger vi er 10 års garanti.



FELDER
Highlight

VÄRLDSNYHET: PCS® – Preventive Contact System

Allvarliga skador vid justersågar hör till det förflutna.

- » PCS upptäcker omedelbart risken för olyckor innan kontakt med sågbladet.
- » PCS avväjrer den farliga situationen inom millisekunder.
- » PCS är 100% skadefritt för maskin och sågblad.
- » PCS möjliggör säkert arbete nära sågbladet.
- » PCS fungerar även vid dolda snitt.
- » PCS är omedelbart redo att användas igen med ett knapptryck.
- » PCS kräver inga ytterligare underhålls- och rengöringsintervaller.
- » PCS fungerar utan ytterligare, externa energikällor och utan extern sensorteknik eller videosystem.
- » PCS är okänsligt mot damm och smuts.

*PCS® ersätter inte någon lagstadgad skyddsanordning. Maskinen måste användas med klyvkniv och en skyddskåpa inställd enligt föreskrifterna.

Detaljer

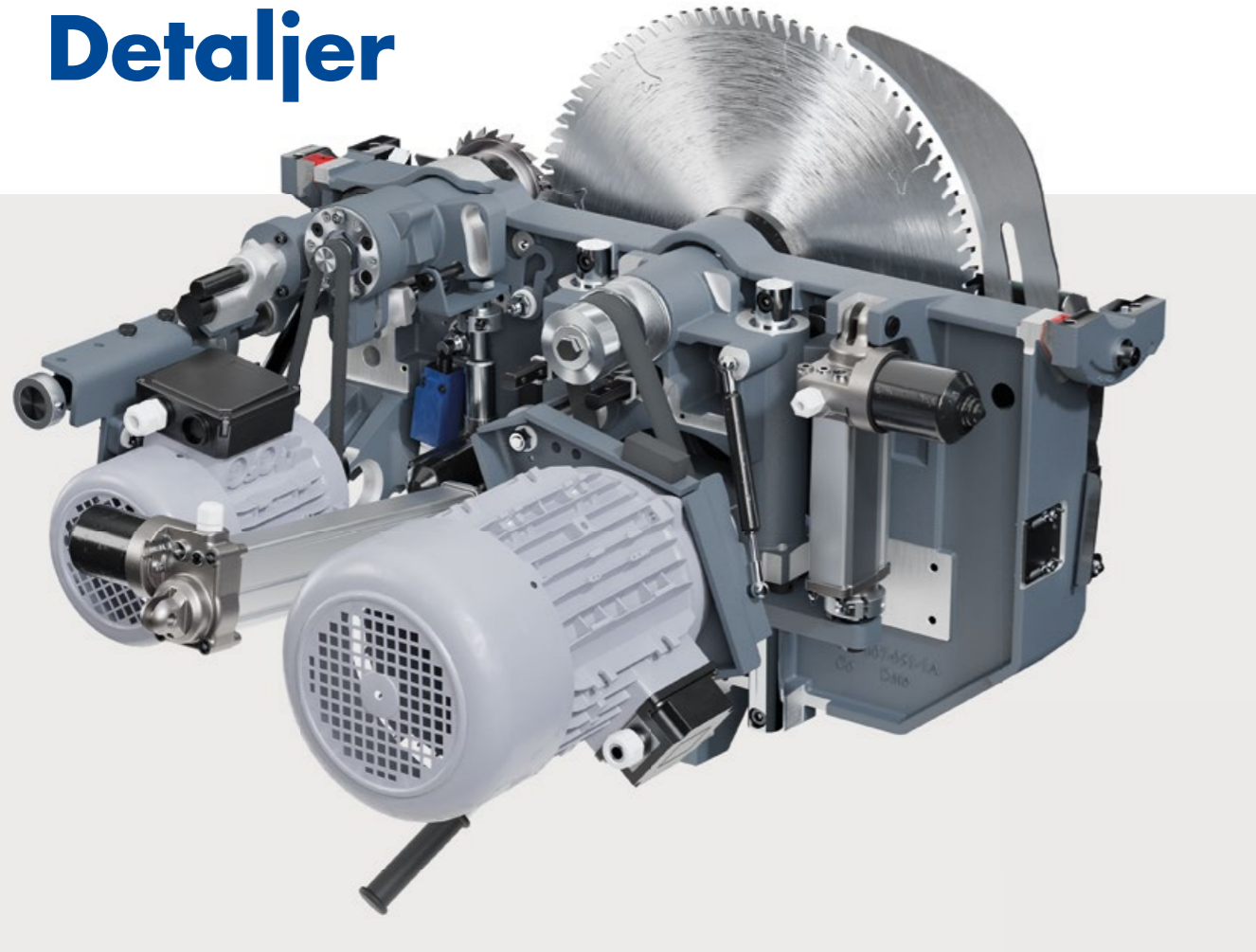

Cirkelsågaggregat "155"

Det beprövade Felder TOP-aggregatet i gjutjärn ger maximal prestanda och precision samt extremt jämn och vibrationsfri gång:

- » Saghöjd 155 mm vid sågbladdiameter 450 mm
- » Sensationellt: byte av sågblad utan verktyg
- » Elektrisk höjdjustering
- » Alternativt: Elektrisk vinkeljustering med digital LED skärm
- » Maximal kraftöverföring tack vare stora Poly-V-remmar och motytan
- » Vridsegmentstyrning "Easy-Glide" för cirkelsågaggregat



Sprayenhet för bearbetning av NE-metaller och plast

Din Felder kan utrustas med en spryanordning för bearbetning av icke-järnmetaller eller plaster. Högpresterande smörjolja kan sprayas direkt på sågbladet och sedan transporteras via rörledningarna från sprutenheten.

"Power drive" kontroll

Du kan välja skärhög och skärinkel med inställningsrattar för snabbjustering. En tryckknapp finns tillgänglig för finjusteringar. Röd LED skärm i kontrollpanelen visar den exakta värdet. Vid lutning, kommer höjdinställningarna att bli kompenserade LED skärmen visar alltid den aktuella skärhöjden. Alternativ



Stora, dubbla kullager

- » Absolut vibrationsfri bearbetning
- » Otroligt kraftöverförande tack vare extremt effektiv Poly-V remsteknik
- » Standard: Varvtal 3500/4500/5500 r/min, med 10 kW motorisering 3500 och 4500 r/min



Saghöjd

Med 155 mm snitthöjd vid 90° och 109 mm vid 45° blir kant- och klyvsnitt i massivträ eller kap- och geringsnitt på stora arbetsstycken till en barnlek med K 945 S.

Vinkling sågklinga 90°-45°

109 mm snitthöjd vid 45°, beroende på inställd geringsvinkel kompenseras snitthöjden på "Power-Drive" displayen och den aktuella snitthöjden visas.



Byte av sågblad utan verktyg "Easy-Lock"

Spännsystemet erbjuder premiumkomfort under många år: Utan ansträngning byter du sågklingor och klyvknivar med bokstavligen ett enda handgrepp.



Enkelt, säkert & snabbt – "Quick-Lock" sågbladsklämning

"Quick-Lock" möjliggör ett snabbt och enkelt sågbladsbyte med bara ett manöververktyg.

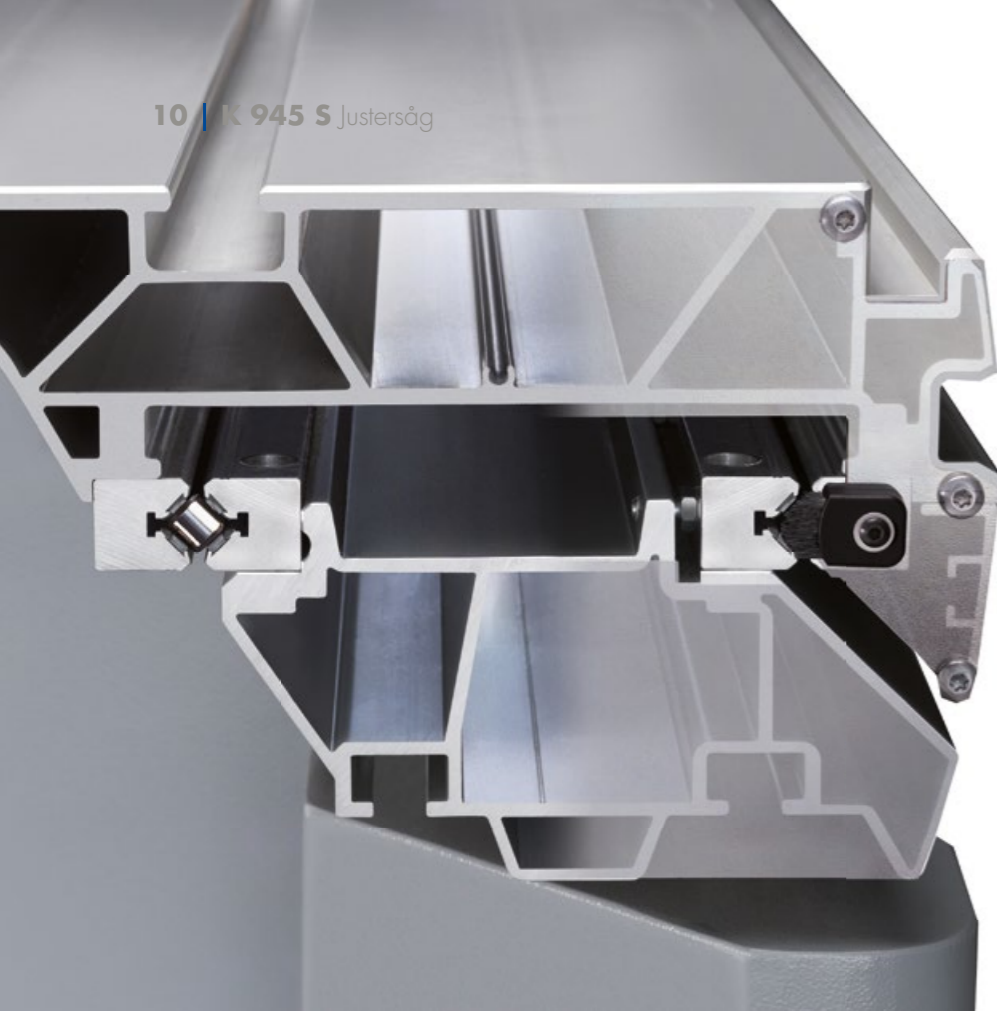

Justerbord i mästarclass - överträffad precision

Stor dimensionerad och utformad med hög användning i åtanke är justerbordet av aluminium på "X-Roll", en högt utvecklad teknik för Felder justerbord. X-formen ("X-Roll") är tillverkad så att belastningen fördelar sig optimalt i alla riktningar. Den linjära ytan av stålvalsar som körs på den härdade och malda styrytan garanterar oslagbar precision och jämnhet. "X-Roll" garanterar den kvalitet och precision som du förväntar dig från din nya justersåg. Ännu en anledning att välja Felder: Tio års garanti för att försäkra vår hållbarhet för "X-Roll".

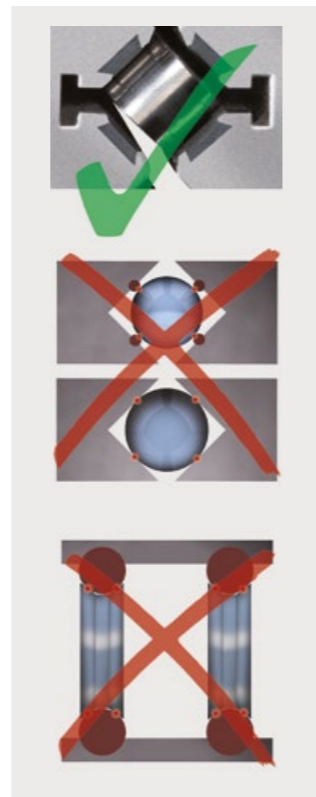

Detta ger följande fördelar:

- » Extremt jämn, hård styruddsystem. Ingen kontakt med rullagrena!
- » Dammavvisande konstruktion ger ren och vibrationsfri gång.
- » Härdade och slipadestyrspår.
- » 10 års garanti: på "X-Roll", Felder-justerbordsstyrningar!

På- och avslagningsplats på justerbordet

Teleskopbord med indexsystem

Hundra procent exakt justering och inställning utan förlorad tid och inläsningsfel, det är fördelarna med indexsystemet. Exakta indexpunkter ger exakta produktioner av polygoner samt t.ex. 5,625 (32 sidor), 11,25 (16 sidor), 22,5 (8 sidor). Ytterligare indexpunkter 15°, 20°, 25°, 30°, 35°, 40° och 45° kan användas när kaphållet befinner sig både på framsidan och baksidan av teleskopet. Varje indexposition kommer med en längd kompensering. Det exakta indexsystemet justeras på fabriken och för varje indexposition kan det även ställas in individuellt. Indexsystemet integrerar sig själv till maskinens design och ökar din produktivitet för fantastiskt låga investeringsbelopp.

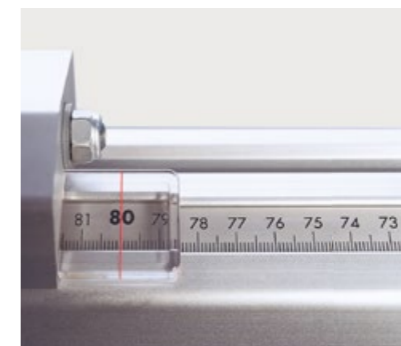
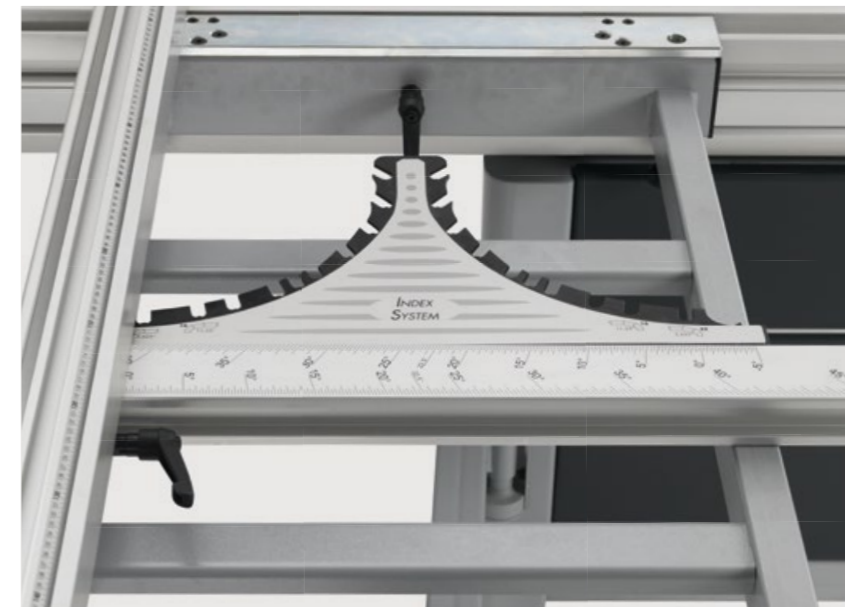

Digital och korrekt kontroll med noggrannhet på en tiondels millimeter

Som ett tillval kan vi utrusta din Felder med ett digitalt teleskopkaphåll. Den elektroniska digitalskärmen visar justeringen korrekt till en tiondels millimeter. Ytterligare funktioner som t.ex. inställning av kedjemått underlättar dina dagliga arbeten.



Heltäckande stöd på teleskopbordet

Det heltäckande stödet på teleskopbordet med magnetisk montering erbjuder en förstörd arbetsyta och garanterar ett säkert grepp och stabilt stöd vid bearbetning av små arbetsstycken.

Kaphåll teleskopbord

Kaphållet gör det möjligt att utföra kapsnitt upp till 2600 mm (3200 mm tillval). Redan i standardutrustningen får du teknik och komfort av högsta klass. Skalan och linsen på kaphåll garanterar exakta inställningar.



Klyvanhåll standard på rundstångsstyrning

- » Bordsskala som standard
- » Fininställning alternativ
- » Tillval elektronisk digitalvisning för standard-klyvanhåll
- » Tillval positioneringskontroll, avläsning av snittbredden på en elektronisk digital display

Klyvanhållet styrs smidigt, nästan svävande, via rundstångsstyrningen på cirkelsågbordet. Enhandsnabbklämningen och finjusteringen säkerställer snabb och exakt inställning av Klyvanhållet till den storlek du önskar! Anhållslinjalen i aluminium kan flyttas för bättre matning av arbetsstycket eller placeras i horisontellt läge vid bearbetning av smala arbetsstycken med vridet sågblad.



Elektronisk avläsning – lätt avläsbar från "alla håll"

Klyvanhållet kan utrustas med en elektronisk digital display. Den perfekta integrationen av hela elektronikenheten gör att du kan vrida displayen 90°, så att inställningsvärdet kan avläsas exakt från manöversidan i alla klyvanhållslägen. Ytterligare funktioner så som justerbara skär underlättar även dagliga arbeten.



Automatiskt parallellanhåll

Det motoriserade klyvanhållet som löper på ett underhållsfritt, linjärt styrsystem med kulskruvslagring, positionerar sig snabbt och med en noggrannhet på en tiondels millimeter på den angivna snittbredden. Klyvanhållet kan fällas bort längs hela längden och garanterar perfekta snitt med en maximal bredd på 1250 mm.

Ritsaggregatet. Starkt och effektivt.

- Välj – två varianter av absolut kraftfulla ritsaggregat:
- » "Classic" med ritsklinga-Ø 120 mm
 - » "Automatic" med automatiskt lyft och sänkning

Alla aggregat kombinerar beprövad manöver- och drivteknik för perfekta resultat. Detta garanteras av ritsklingans diameter med 120 mm och varvtalet med 8500 r/min (10 200 r/min vid 60 Hz).

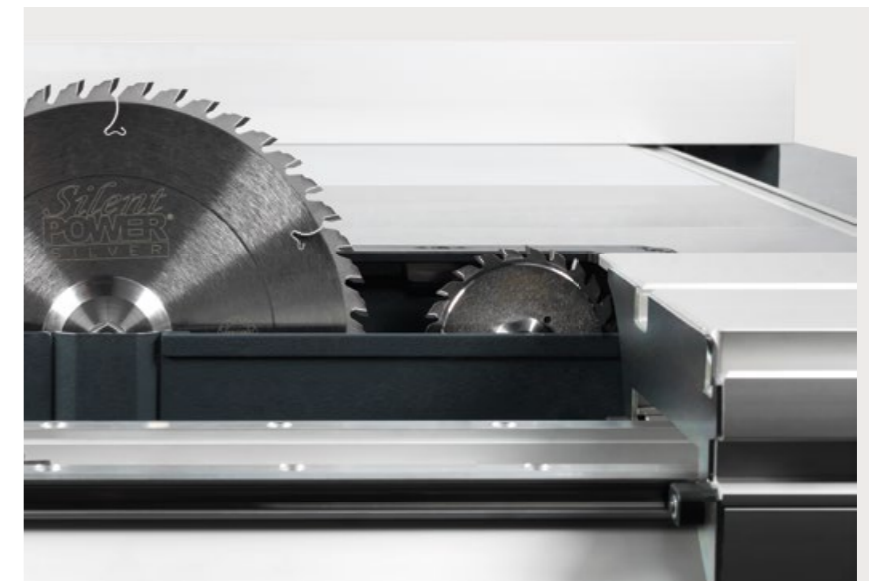

Synlig säkerhet – ritsaggregat med funktionsindikator

En röd LED-remsa indikerar nu ritsaggregatets drift och ger därmed högre säkerhet på arbetsplatsen. Alternativ

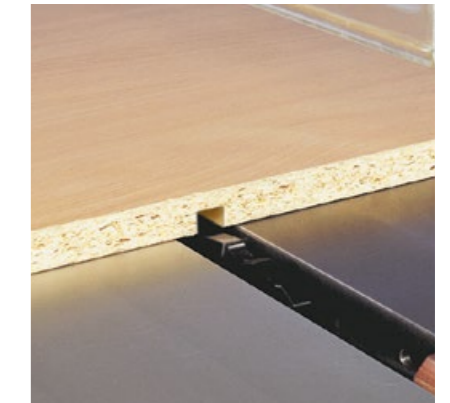

Spårarbeten

Tack vare den löstagbara cirkelsågsflänsen och löstagbar bordsinsats kan du använda justerbara spårverktyg upp till 19,5 mm.



Överhängande sågskydd

Felder överhängande sågskydd är elegant integrerat i maskinkonstruktionen. Bearbetningen är enkel och bekväm. Med en ratt, kan sågskyddet låsas upp och svängas helt ur maskinen bordsområde. Utsugningsskåpan anpassar sig automatiskt till arbetsstycket höjd och erbjuder optimal arbets säkerhet och prestanda.

Upphängningen av överskyddet är flyttad 600 mm bakåt från sågaxeln. Därmed kan långa arbetsstycken som exempelvis köksbänksskivor kapas utan problem.



Överskydd med spånutsug under bordet

Perfekt utsugsresultat garanteras av dentnyutvecklade sågskyddet och klingkåpan under bordet. Höjden på överskyddet med sin distinkta design kan enkelt justeras på linjärstyrningar. Dammet och spånen fastnar från sågskyddet till extraktionsrör via en slang. Spånutsuget under bordet omsluter hela cirkelsågsenheten. Spånkanalen är perfekt utformad vad gäller frånluft, ett optimerat spånflöde för ritsaggregatet säkerställer också helt perfekta spånugsresultat.



På rätt spår – laserskärningslinje med indikator

Den underhållsfria linjelasern är monterad på överskyddet och kan ställas in flexibelt i alla positioner. Den klart synliga skärnlinjen underlättar trimning eller skärning på sprickor.



Transport- och monteringsvagn för formatbord

Äntligen: Nu kan du montera och demontera formatbordet bekvämt och utan ansträngning med hjälp av transport- och monteringsvagnen. Och en annan positiv bieffekt: ditt teleskopbord är städat!



Kapanhållet på justerbordet

Kapanhållet ställs in för geringssnitt mellan +45° och -45° med hjälp av gradskalan som är integrerad i justerbordet. T-spår och sidofästen på justerbordet säkerställer snabb montering utan verktyg. Skalan och linsen på kapanhåll garanterar exakta inställningar till 1100/2050 mm.



Pneumatisk nedhållare

- » Enkel fastspänning av arbetsstycken med maximalflexibilitet. Kan användas på alla justersågar och frässpindel som utrustas med ett justerbord.
- » Enkel installation på grund av magnetiska beslag
- » Säkerhetscylinder garanterar maximal arbets säkerhet
- » Tryckbalksfunktionen är möjlig med varje justersåglängd
- » Spännhöjd 95 mm
- » Klämkraft ca. 300 kg

Silent-Power® cirkelsågblad och mycket mer i Felder Group eShop



PCS® PREVENTIVE CONTACT SYSTEM

PCS® är en revolution inom säkerhetslösningar för justersågar. Det världsunika systemet förvandlar själva sågbladet till en sensor och upptäcker mänsklig vävnad i riskzonen inom några millisekunder. I händelse av fara sänks sågbladet ned under bordet med extremt hög hastighet och helt skadefritt.

Igenkänning av säkerhetsområde med tidigt upptäckande av sig närmande objekt.

Vid igenkänning av oväntade, snabba närmanden i sågbladsområdet löser PCS® ut säkerhetsförsänkningen. Säkerhetsområdet omsluter sågbladet och skyddar mot åtkomst från alla håll.

Omedelbart redo att användas igen och okänslig för nedsmutsning

Justersågen är omedelbart redo att användas igen efter utlösning. Det tillkommer inga kostnader på grund av slitagedelar eller externa energikällor och PCS® kräver inga ytterligare underhålls- och rengöringsintervaller. PCS® använder inga externa sensorer eller videosystem och är därför okänsligt för damm och smuts.

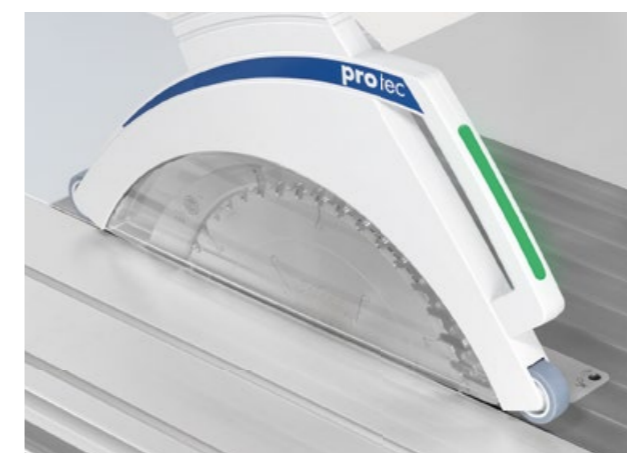

PCS®-signallampa integrerad i överskyddet

En signallampa är integrerad i handtaget på överskyddet, som visualiserar PCS® driftsstatus för operatören.

Tekniska data

Elsystem		K 945 S
001	3x 400 V motorspänning	S
002	3x 230 V motorspänning	W
004	50 Hz motorfrekvens	S
005	60 Hz motorfrekvens	W
007	Motor 5,5 kW (7,5 HP) S6/40%, 3 varvtal 3500/4500/5500 r/min	S
008	Motor 7,35 kW (10 HP) S6/40%, 3 varvtal 3500/4500/5500 r/min	○
009	Motor 10 kW (13,5 HP) S6/40%, 2 varvtal 3500/4500 r/min (I002)	○
10	YD-start krävs från 7,5HK och 3x230V	○
12	Kopplingskontakt för styrning av spånsug	○
13	Drifttidsmätare	○
Kontroll		K 945 S
1000	Preventive Contact System – PCS® Säkerhetssystem måste deaktiveras vid sågning av elektriskt ledande material Ersätter ingen annan säkerhetsanordning. Maskinen får bara användas med överskydd. !!Leveransklar från 2024!!	○
Cirkelsågenhet och ritsaggregat		K 945 S
-	Sågblad diameter 250–450 mm, snitthöjd max. 155 mm	S
-	Cirkelsåg med lutbar sågklinga 90°–45°	S
73	Sprayenhet för bearbetning av lättmetaller och plast	○
-	Elektrisk höjinställning cirkelsåg	S
201	Elektrisk inställning av cirkelsågens höjd och vinkel med LED-display ("Power-Drive" K2)	○
82	Förberedd för slitsverktyg upp till 19,5 mm bredd	○
71	Manuell vinkling av sågklingan med visningsklocka	S
78	"Easy-Lock" - Verktygsöst system för snabbt byte av huvudklinga	○
780	"Quick-Lock" - system för snabbt byte av huvudklinga, rotationshämning med medbringartift i flänsen	○
74	Ritsaggregat "Classic", 1,1 kW, ritsklinga-Ø 120 mm i kombination med max. sågblad-Ø 400 mm (max. sågblad-Ø vid demonterad ritsklinga 450 mm)	○
75	Ritsaggregat "Automatic" med automatisk höjning och sänkning av ritsklingan, 1,1 kW, ritsklinga-Ø 120 mm i kombination med max. sågblad-Ø 400 mm (max. sågblad-Ø vid demonterad ritsklinga 450 mm)	○
79	Statuslampa ritsaggregat (obligatoriskt alternativ i kombination med PCS och ritsaggregat)	○
76	Flänssats för ritsaggregat med axeldiameter 22 mm istället för 20 mm	W
72	Fininställning av cirkelsåganhåll	○
86	Elektronisk digitalvisning på cirkelsåganhåll inkl. fininställning	○
Skyddsanordningar		K 945 S
-	Justerbart överskydd, kåpa för 90° och kåpa för höjjusterbart vinkelsnitt och kan svängas bort från arbetsområdet	S
80	LASER-sågspårindikator på överhängande sågskydd	○

Snittbredd och klyvanhåll		K 945 S
-	Kapbredd 800 mm	S
83	Kapbredd 1250 mm	○
84	Kapbredd 1500 mm	○
89	Styrt klyvanhåll för snittbredd 1250 mm, kontrollpanel på överskyddet	○
Justerbord, tapp- och slitsbord		K 945 S
132	Justerbord L, snittlängd 2050 mm**	○
133	Justerbord F, snittlängd 2500 mm, eloxerat**, kantsko	S
134	Justerbord X, snittlängd 2800 mm, eloxerat**, kantsko	○
135	Justerbord XL, snittlängd 3200 mm, eloxerat**, kantsko	○
140	Justerbord XXL, snittlängd 3700 mm, eloxerat**, kantsko	○
136	Justerbord eloxerat	S
139	På- och avslagningsplats på justerbordet	○
Formatbord och längsanhåll		K 945 S
160	Teleskopbord 1300 för justerbord 1300-2500 mm	S
161	Teleskopbord 1500 för justerbord 2500-3700 mm	W
164	Kapanhåll 1100 mm för alla skjutbord	○
165	Teleskopförlängning av kapanhåll från 1100 mm till 2000 mm (#164)	○
166	Kapanhåll teleskopbord 2600 mm, system "X-Roll" (#159/160)	S
169	Kapanhåll teleskopbord 3200 mm, system "X-Roll" med 2 tväranhållsbackar istället för 2600 mm (#166/168+159/160)	○
170	Gradraster-INDEX-system för kapanhåll teleskopbord	○
173	Gradraster-indexsystem med längskompensation för teleskopbord 1300/1500	○
171	Kapanhåll 3200 mm med finjustering, lutbart 90°–45°, 1 anhållsback till 1900 mm digital, teleskop med anhållsback till 3200 mm analog.	○
172	Kapanhåll 3200 mm med finjustering, lutbart 90°–45°, 2 anhållsbackar digitalt	○
Allmänt		K 945 S
-	Arbets höjd i mm	890
-	Min. transportbredd i mm	1000
-	Spånsugsanslutning Ø i mm cirkelsåg/cirkelsågskydd (överskydd)	120/100
-	Vikt vid genomsnittlig utrustningsnivå (kg)	890
Transport		K 945 S
221	Transportförberedelse container	W

Produkter

Cirkel- & Justersågar

K 945 S K 740 S K 740 professional K 700 S K 700 professional K 700 K 540 S K 500 S K 500 professional K 500

Bordsfräsar

F 900 M F 900 Z F 700 M F 700 Z F 500 MS F 500 M

Cirkelsåg/Fräs

KF 700 S professional KF 700 professional KF 700 KF 500 professional KF 500

Rikt- och Planhyvlar

AD 951 AD 941 AD 741 AD 531 A 951 L A 941 D 951 D 963

Kombi-maskiner

CF 741 S professional CF 741 professional CF 741 CF 531 professional CF 531

Bandsågar

FB 940 RS FB 740 RS FB 940 S/SW FB 740 S/SW FB 940/840 FB 740/640 FB 710 FB 610 FB 510

Dymlingsbör, borr- och tapphålsmaskiner

FD 29 professional FD 21 professional FD 250

Värme-pressar

MVP 31.14 flex

Bredbandsputsar

FW 1102 perform FW 1102 classic FW 950 classic FW 850 classic

Borstmaskin

structura 60.02 structura 40.02

Bandslip-, kantslipmaskiner

FS 722 FS 900 KF FS 900 K FS 700 K

Kantlist-maskiner

G 560 / G 580 classic G 500 EX G 380 G 360 G 330

G 263 G 220 ForKa 300 S eco

Plattuppdellningssåg

KV 925

Spånsugar & Briktpressar

RL 350 RL 300 RL 250 RL 200 RL 160 RL 140 RL 125

FBP 50/60/70 AF 22-D200 AF 22 Mobil/Stand/Wandmontage AF 16 AF 14 AF 12

FELDER®

FELDER Kvalitet och precision i ett nötskal

Sedan 1956 en garanti för perfekta resultat vid utmärkt användarkomfort och pålitlighet i regelbunden professionell användning. Snickare är alltid entusiastiska över de individuella och solida lösningarna för små och medelstora hantverksföretag.

FELDER GROUP

KR-Felder-Straße 1
A-6060 HALL in Tirol

☎ Tel. 040 636 52 31

www.format-4.se

[Kontakt](#)