

Hammer®



K4 perform

De sterkste voor het
harde dagelijkse gebruik

De K4 perform is de sterkste Hammer formaatzaag aller tijden.

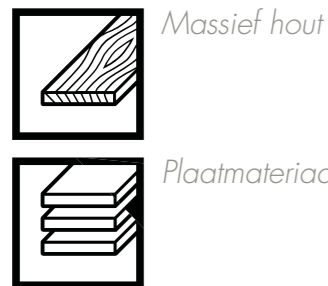

De formaatzaag Hammer K4 perform is het meest luxe model onder de Hammer formaatzaagen, en werd ontwikkeld om de zwaarste klussen tijdens de houtbewerking aan te kunnen. Kenmerkend zijn de machineonderdelen van industriekwaliteit, een massieve afwerking en uiterste nauwkeurigheid door innovatieve FELDER systemen.

Met het zwenkbare cirkelzaagaggregaat en de nauwkeurige dubbele ophanging voor exacte hoek en hoogteverstellingen staat de K4 perform garant voor een nieuwe dimensie aan efficiëntie. Door het ingebouwde, elektrisch aangedreven voorrits-zaagblad met \varnothing 120 mm, worden zelfs snedes in plaatmateriaal met een gevoelig oppervlak tot kinderspel. In het hart van de K4 perform bevindt zich een krachtig cirkelzaagaggregaat met 5,5 pk. Het hoofdzaagblad tot \varnothing 315 mm is aan een massieve cirkelzaagas gefixeerd en is in staat een zaaghoogte van 104 mm te bereiken.

Door deze sensationele uitvoering en de hoogwaardige afwerking is de Hammer K4 perform een echte winstbrenger.

Hammer®

De belangrijkste highlights in een oogopslag



Het nieuwe cirkelzaagaggregaat: efficiëntie ontmoet gebruiksgemak

Het verder ontwikkelde cirkelzaagaggregaat, met de gepatenteerde zwenksegmentgeleiding „Easy-Glide“, maakt de combinatie van een \varnothing 250 mm tot \varnothing 315 mm hoofdzaagblad en een \varnothing 120 mm voorritser mogelijk.

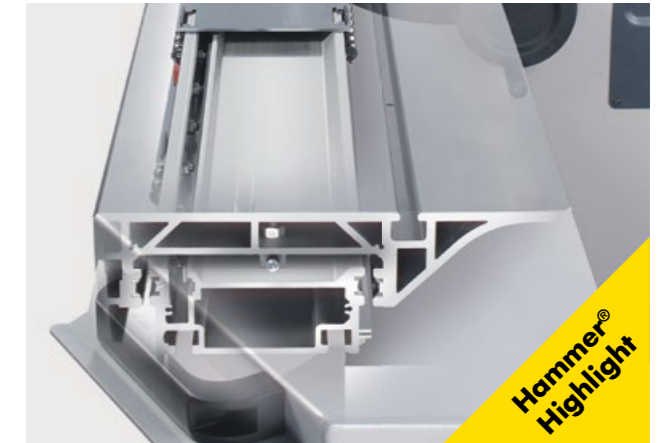

Paneelzaagtafel

De „perform-modellen“ zijn met een grote industriële paneelzaagtafel uitgerust, die bestand is tegen hoge belastingen. Het licht lopende en bijzonder nauwkeurige geleidingsysteem garandeert nauwkeurige afkort-, formaat- en versteksnedes.



Groeven, pennen en sleuven maken met de paneelzaag

Elke Hammer paneelzaag kan af fabriek voorbereid worden voor het gebruik van speciale verstelbare sleufgereedschappen. Het verstelbare sleufgereedschap wordt op de paneelzaagas gemonteerd en maakt in de breedte verstelbare groef-, pen- en sleufbewerkingen tussen 8 en 19,5 mm mogelijk.

Details die overtuigen

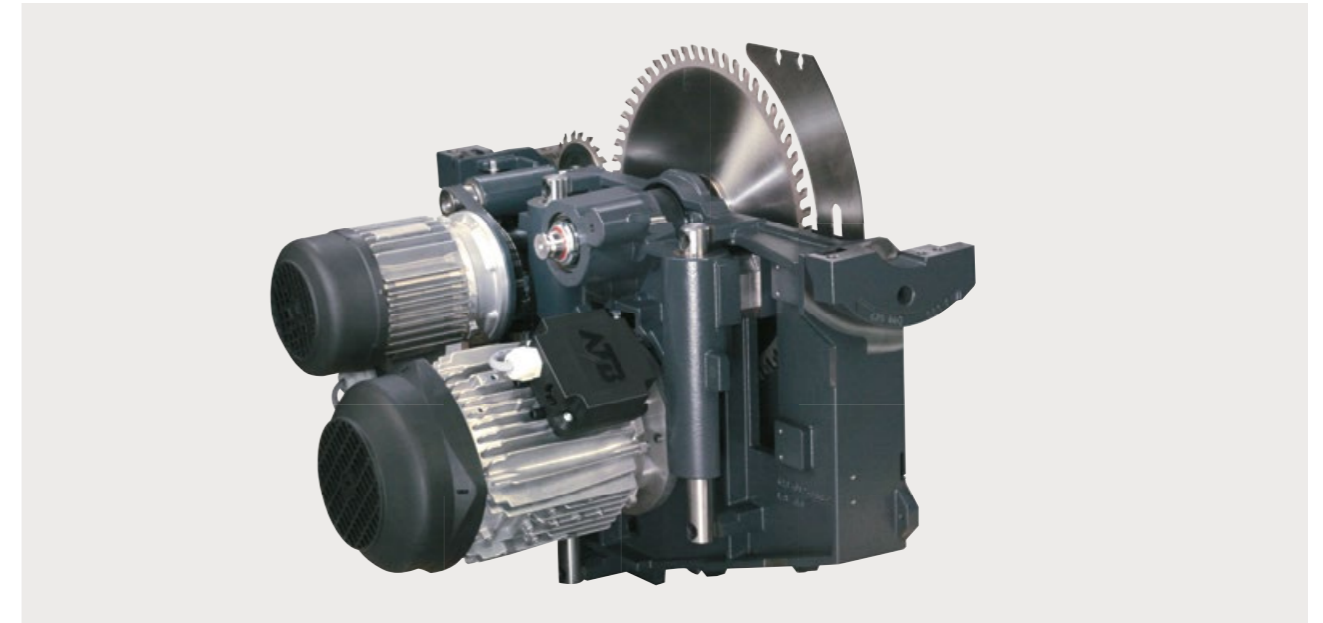

Cirkelzaagaggregaat Hammer K4

Het volledig uit gietijzer gemaakte nieuwe zaagaggregaat van de Hammer K4 biedt een nieuwe dimensie als het gaat over lichte loop en efficiëntie:

- » Zaaghoogte 104 mm met zaagbladdiameter 315 mm
- » gebruik van sleufgereedschap tot 19,5 mm
- » Nulpunt zwenking
- » grote, dubbel gelagerde paneelzaag
- » Maximale krachtoverbrenging door groot draagvlak met poly-V-riem

- » Optimaal afzuigresultaat door een cirkelzaagaggregaat dat onder de tafel volledig omsloten is
- » Dwanggeleide hoogteverstelling door nauwkeurige lineaire geleidingen
- » Precieze, dwanggeleide dubbele ophanging
- » Zwenksegmentgeleiding "Easy-Glide"
- » Sterke draagkracht
- » Spelingsvrije zwenking
- » Ongevoelig voor stof
- » Absoluut onderhoudsvrij
- » Absoluut smeestofvrij



Hammer – beslist een goede beslissing voor vele, vele jaren

Stabiliteit, functionaliteit en betrouwbaarheid uit Oostenrijk – Hammer Houtbewerkingsmachines zijn topproducten van het bedrijf Felder. Sinds 1997 produceert Hammer kwalitatief hoogstaande en toch betaalbare houtbewerkingsmachines voor ambachtslieden en bedrijven. De speciaal voor deze doelgroep ontworpen modellen worden inmiddels in drie uitvoeringen geproduceerd (basic, winner en perform) om voor de meest uiteenlopende eisen betaalbare oplossingen te kunnen

aanbieden. Decennialange ervaring in machinebouw, Oostenrijkse vakkundigheid, strenge kwaliteitsstandaards en beproefde systeemoplossingen van Felder staan garant voor houtbewerkingsmachines waarmee u als klant jarenlang tevreden bent en de beste resultaten bereikt. Gepassioneerde houtbewerkers of veeleisende, bedrijfsmatige gebruikers – iedereen vindt bij Hammer een betrouwbare machine voor nauwkeurige houtbewerking.

... waarom u voor een HAMMER moet kiezen:

- » Sensationele prijs-kwaliteitverhouding
- » Beslist een goede beslissing voor vele, vele jaren
- » Uitmuntende machinetechniek
- » Massieve gietijzeren tafels en aggregaten
- » Hoogwaardige, unieke detailoplossingen in de standaarduitrusting
- » TOP-verwerking volgens strenge kwaliteitsrichtlijnen
- » Extreem gebruiksvriendelijk
- » Klassiek design
- » Kwaliteit en precisie uit Oostenrijk
- » Compacte functionaliteit
- » Indien gewenst mobiel
- » Minimaal ruimteverlies
- » Heel snelle ombouw tijden

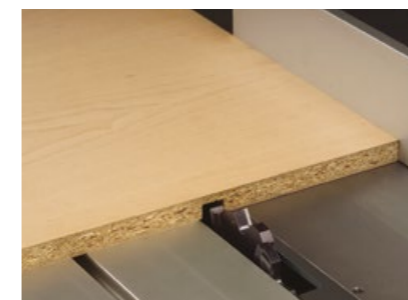

Groeven, pennen en sleuven maken met de formaatzaag

Elke Hammer paneelzaag kan af fabriek voorbereid worden voor het gebruik van speciale verstelbare sleufgereedschappen. Het verstelbare sleufgereedschap wordt op de paneelzaag gemonteerd en maakt in de breedte verstelbare groef-, pen- en sleufbewerkingen tussen 8 en 19,5 mm mogelijk.



Voorritsaggregaat

Het elektrisch aangedreven voorrits-zaagblad met Ø 120 mm zorgt voor splintervrije zaagsnedes en is perfect voor materiaal met snel rafelende oppervlakken. Het voorrits-zaagblad kan, via makkelijk toegankelijke stelschroeven, spelingsvrij in hoogte versteld worden.



Zaagblad zwenkbaar van 90°-45°

Het traploze zwenkbereik tussen 90° en 45° garandeert nauwkeurige versteksnedes. In de 90°- en 45°-positie zorgen eindaanslagen voor de exacte positionering van de instelling. Een grote schaal maakt het juist instellen en aflezen van de betreffende waarden gemakkelijker.

**Zware parallelaanslag**

De professionele parallelgeleider wordt op een verchroomde massief stalen as geleid, loopt extreem licht en is gemakkelijk te bedienen. Met de snelle en nauwkeurige afstelling kunt u de gewenste maat heel nauwkeurig instellen.

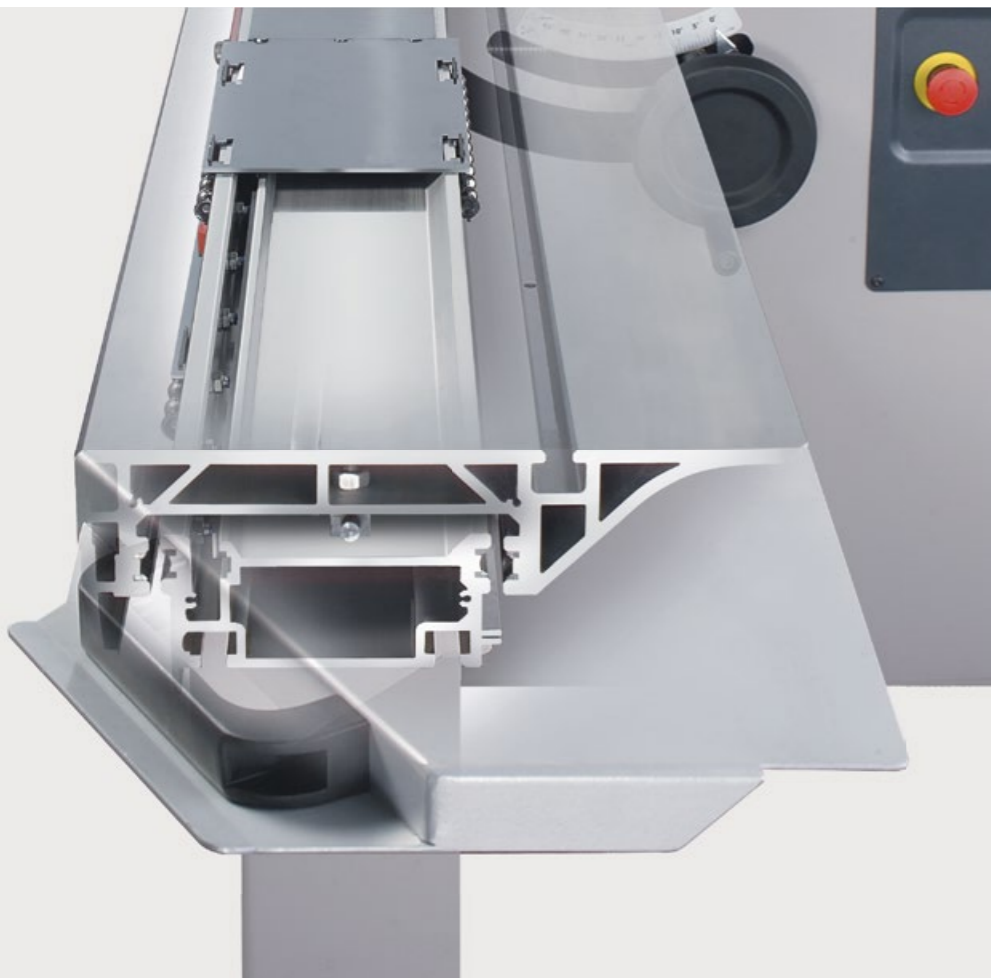
**Paneelzaagtafel**

De „perform-modellen“ zijn met een grote industriële paneelzaagtafel uitgerust, die bestand is tegen hoge belastingen. Het licht lopende en bijzonder nauwkeurige geleidingssysteem garandeert nauwkeurige afkort-, formaat- en versteksnedes.

Gradenroosterindex

Met behulp van de index-pasbouten kunt u de hoek in stappen van 5° en bij 22,5° fixeren.

**Oplegtafel**

De massieve oplegtafel met vergroot oplegvlak en grote telescopische afkortaanslag kunt u platen zagen en formaat- en afkortsnedes ongeacht de afmeting nauwkeurig uitvoeren.



Technische gegevens

| Elektriciteit | | K4 perform |
|---------------|--|------------|
| 001 | 3x 400 V motorspanning | S |
| 002 | 3x 230 V motorspanning | W |
| 003 | 1x 230 V motorspanning, motorvermogen 4,0 pk (3,0 kW) S6/40% | O |
| 004 | 50 Hz motorfrequentie | S |
| 005 | 60 Hz motorfrequentie | W |
| 008 | Motorvermogen 5,5 pk (4,0 kW) S6/40% | S |
| 009 | Motorvermogen 7,5 pk (5,5 kW) S6/40% | O |
| 28 | Aanvullende noodstop | O |

| Paneelzaageenheid | | K4 perform |
|-------------------|--|--------------|
| 75 | Elektrisch aangedreven voorritser, motorsterkte 1,0 pk (0,65 kW) | S |
| 77 | Zaagbreedte traploos 1250 mm | S |
| 81 | Wegzwenkbare bovenbescherming | O |
| 82 | Voorbereid voor verstelbaar sleufgereedschap tot 19,5 mm breedte | O |
| 88 | Nauwkeurige afstelling voor paneelzaagaanslag Profi | O |
| - | Hoofdzaagblad Ø 250–315 mm, toerental paneelzaag 4800 t/min. | S |
| - | Paneelzaag-freestafel | 830 x 430 mm |
| - | Zaagbladzwenking 90° - 45°, zaaghoogte max. 103 mm | S |

| Paneelzaagtafel geanodiseerd | | K4 perform |
|------------------------------|--|------------|
| 134 | Formaatroltafel 3200 mm, formaatzaaglengte 3200 mm, kantrechtschoen* | S |

| Oplegtafel en langsaanslag | | K4 perform |
|----------------------------|--|------------|
| 161 | Oplegtafel 1290 | S |
| 163 | Gradenroosterindex voor oplegtafel (#160/161) | O |
| 167 | Afkortaanslag 2600 mm voor rolwagen 1290 | S |
| 169 | Afkortaanslag op de rolwagen 2600 mm, systeem „X-roll“ | O |

| Gewicht | | K4 perform |
|---------|---|------------|
| - | Gewicht kg (bij gemiddelde uitrusting) netto/brutto | 550/620 kg |

| Belangrijk toebehoren | | K4 perform |
|-----------------------|---|------------|
| 221 | Transportvoorbereiding voor transport overzee | O |
| 223 | Hitte behandeld pallet conform IPPC voorschrift | O |

Assortiment

Paneelzagen
Freesmachines

K4 perform K3 winner comfort K3 winner K3 basic K2M K2S

Formaatzaag-
freesmachines

B3 perform B3 winner comfort B3 winner B3 basic

Schaafma-
chines

A3 41A A3 41 A3 31 A3 41D A2-26 F3

Combi-
machines

C3 41 perform C3 41 comfort C3 41

C3 31 perform C3 31 comfort C3 31

Lintzagen &
afzuigsystemen

N4400 N3800 N2-38 N2-35 S01

Kanten-
schuurma-
chine

HS 950

CNC-
portaal-
frees-
machine

HNC3

Hammer®

Hammer Gunstige functionaliteit en betrouwbaarheid

Sinds 1997 produceert Felder Group kwalitatief hoogstaande en toch betaalbare houtbewerkingsmachines van Hammer voor klussers en kleine bedrijven. Stabiel, duurzaam, plaatsbesparend en exact om mee te werken. Kwaliteitsproducten waar het houtbewerken gewoon plezier mee maakt.

FELDER GROUP

KR-Felder-Straße 1
A-6060 HALL in Tirol

☎ NL Tel. 0342-413144

www.hammer.nl

[Contact](#)

☎ BE Tel. 051 70 54 66

www.hammer.be

[Contact](#)