

FORMAT 4®

profit H500R

EN MASKINE, FEM AKSER,
UENDELIG KREATIVITET



FORMAT 4®

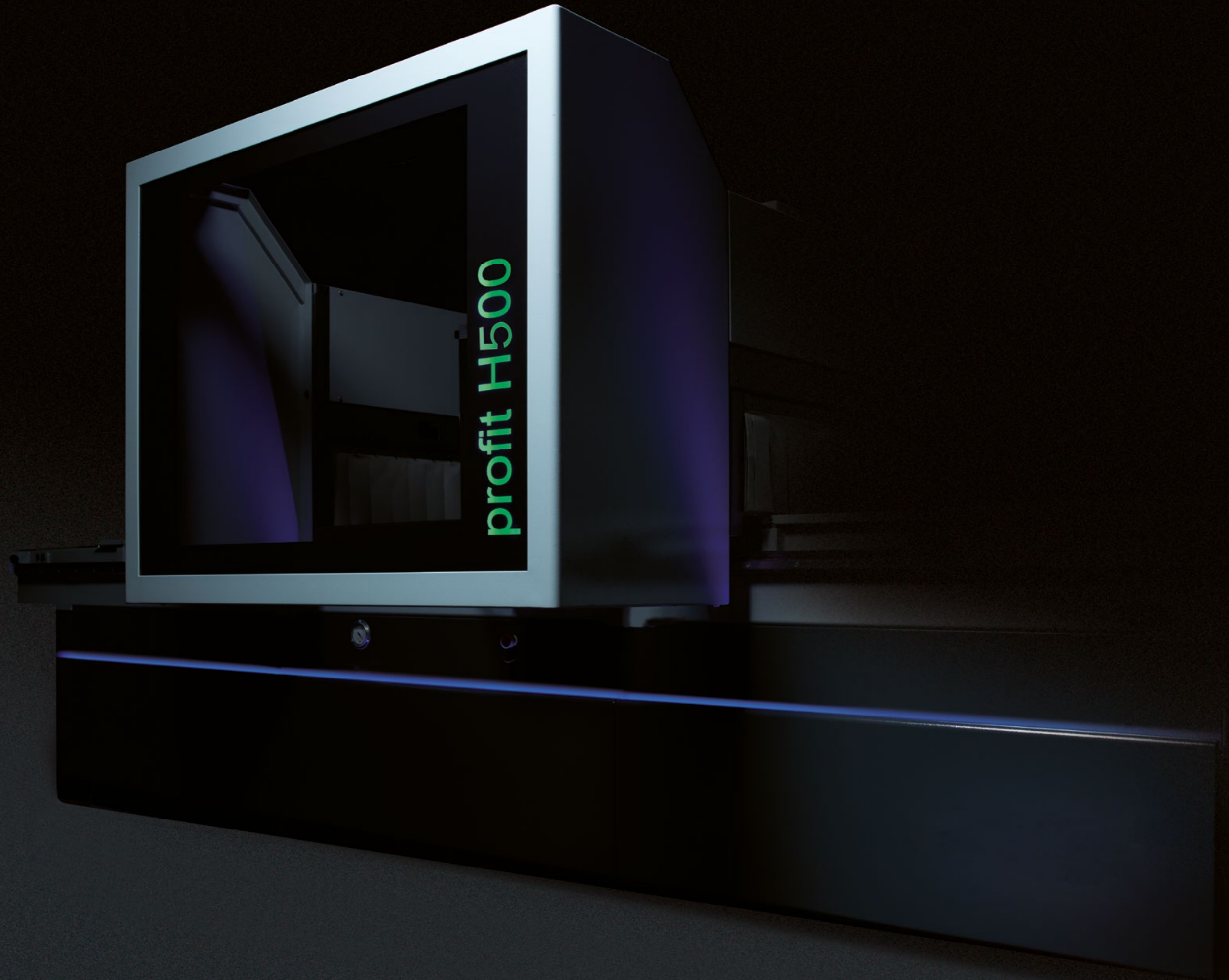

En maskine, fem akser, uendelig kreativitet



profit H500R

- » 5-akse fræsespindel i tung konstruktion med en vandkølet 15 kW motor
- » Tegne = programmere, intuitiv betjent software
- » Software "F4®Integrate" inkl. 3D-korpussoftware "F4-Design" til præsentationer, styklister og forbindelse til maskinen.
- » 5-akse muligheder med "F4 Solid" powered by AlphaCam
- » Borehovedet rækker over hele arbejdsområdet
- » Værdifuldt 2-kreds vakuum-spændsystem med 100 mm sugehøjde
- » 4-sidet dør- og vinduesbearbejdning med automatisk overdragelse; s-motion konsol
- » Emnetykkelse til 250 mm
- » F4®Solutions^{ready}

Individuel bearbejdning af forskellige emner får større og større betydning specielt i universelle håndværksvirksomheder. Moderne CNC 5-akse teknologi garanterer grænseløs kreativitet og reducerer samtidig anskaffelses- og følgeomkostninger. Til specielle aggregater og værktøj til et minimum. Individuelt emnedesign og fuldautomatisk fremstilling ved en lav investeringsstørrelse – med profit H500 giver Format4 dig mulighed for at få råd til komponentfremstilling i fremtiden. Den kraftige fræsespindel gør det muligt at fremstille fantastiske resultater i enhver vinkel. Sammen med 18 enkeltvis tilgængelige borespindler og den integrerede notsavsggregat har profit H500R en grænseløs alsidighed i bearbejdningen og de korteste bearbejdningscyklusser.

Med det nye komplet bearbejdede design udstråler de nye profit CNC bearbejdningscentre fra Format4 fra første blik dynamik, styrke og topmoderne high end-teknologi.

- » Slangeløst Format4 2-kredssystem med konsolhøjde 100 mm
- » 2 CNC styrede Z-akser for kort produktionscyklus
- » s-motion: automatisk konsol- og vakuumpositionering

FORMAT4 premium-maskiner til premium-krav

- » Konstant høj ydelse til industriel vedvarende drift
- » Kundespecifikke optimerede produktionsløsninger
- » Massiv konstruktion med premium-komponenter
- » Varianter udstyrspakker med hightech-løsninger
- » Fuldendt maskinbygge præcision
- » Premium-betjeningskomfort
- » Kvalitet og præcision fra Østrig
- » Kompromisløs produktivitet
- » Perfekt serviceydelses pakke før, under og efter købet
- » Måltrettede finansieringsløsninger
- » Erfaring med maskinkonstruktion siden 1956

De vigtigste lyspunkter – kort set



lightPos – LED-vakuumpositionering revolutionerende enkel & præcis

Mere end 6000 LEDs viser dig sugetørrelsen, -position og -justering og konsolpositionen millimeterpræcist. Ved hjælp af et tilkøbt farvesystem bliver enhver udsugningstype og dens justering vist i definerede farver. RGB-LEDs på X-aksen informerer om bearbejdningsstatus. LEDs langs X- og Y-aksen visualiserer emnepositionering og dimension.

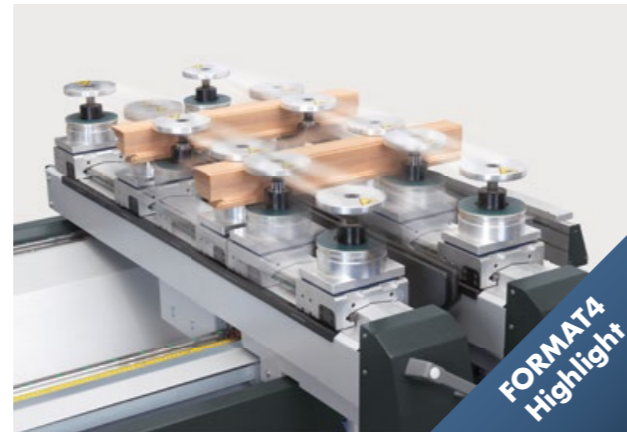

„s-motion“-konsol

Den fuldautomatiske e-motion konsol gør det muligt at udføre en helt igennem komplet bearbejdning af vindues- og dørrammedele i løbet af kort tid og i førsteklasses kvalitet.

Mekanisk akse-aflåsning

Den mekaniske aflåsning af C- og A-aksen forhøjer fræsespindlens levetid og forbedrer samtidig overfladeresultatet på det færdige produkt.

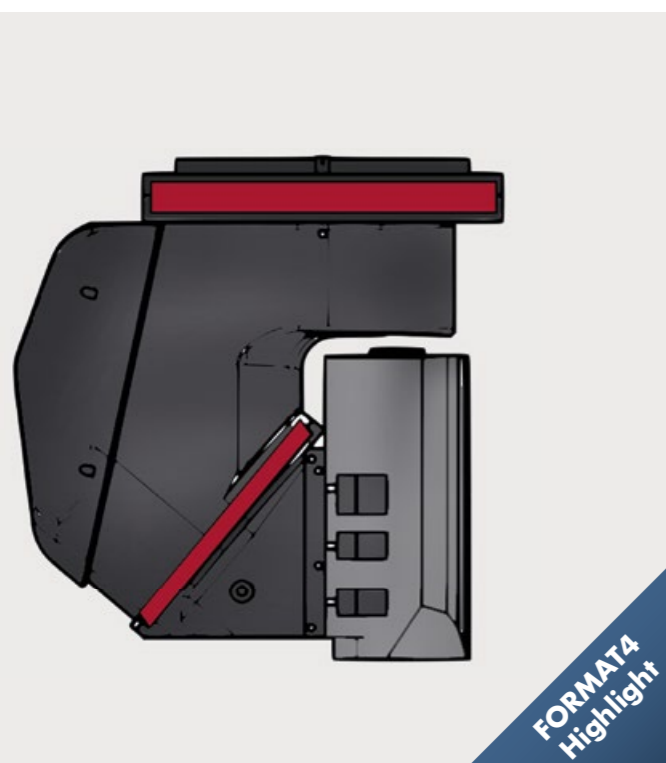

FORMAT 4®

Detaljer

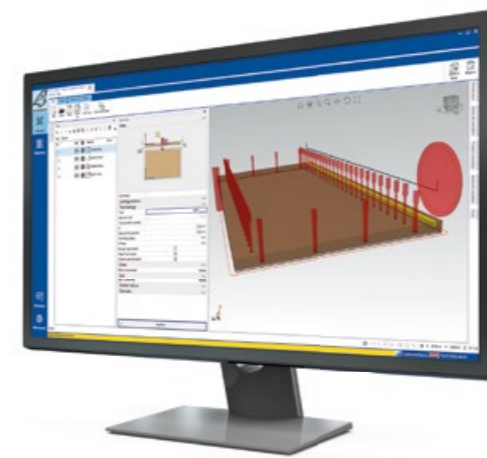

F4®Integrate – Den retningsvisende CNC-software

Til de højeste krav, alt inklusive - værktøjsarkiv, programområde og betjeningsoverflade på maskinen med gennemgående og intuitiv betjeningsoverflade. F4®Integrate er Format4® egenudviklede software. Sammen med vores CNC-kunder fra vores daglige arbejde og udviklet til det daglige arbejde opfylder F4®Integrate de højeste krav inden for moderne CNC-bearbejdning.

Nyd komforten ved en moderne og afstemt brugeroverflade. Værktøjsarkiv (F4Toolbox), programområde (CAM-område med integreret CAD-område, F4Create) og maskinens betjeningsoverflade (F4Operate) kun pakket ind i et vindue med en gennemgående og intuitiv brugeroverflade.

F4Integrate er baseret på G-Code, så eksterne brancheprogrammer nemt kan tilsluttes, og overdragelsen af programmet nemt kan klares.



Anslagsrækker

Hertil er H500 serien udstyret med en anslagsrække bagerst og i midten. Som tilvalg er der også en forreste anslagsrække til rådighed. De solide anslagscylindre muliggør en fleksibel komponent-referering af små, mellemstore og store emner på arbejdsområdet.



Serviceåbning

Hætten kan åbnes helt enkelt til hurtig adgang i forbindelse med udskiftning af bor, rengørings- eller servicearbejde.



Hovedspindlen 5 akser – ingen indskrænkninger

Den kraftige 5-akse spindel med 12, eller mulige 15 kW garanterer enestående resultater ved fræsning, boring og savning i enhver vinkel. Den specielle flydende køling og det værdifulde keramikleje sikrer langvarig præcision og let løb i alle materialer. En inverter justerer trinløst omdrejningshastigheden til 24.000 omdrejninger per minut.

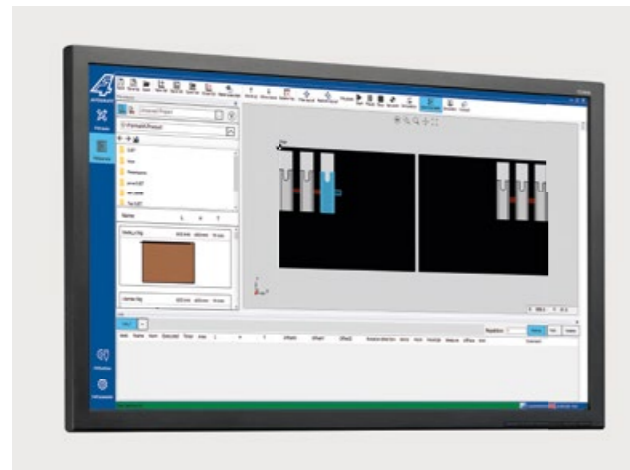

Intuitiv touchskærm-styring på 24" monitoren

Det avancerede og intuitive touchskærm-styringskoncept garanterer største betjeningskomfort. Den klart strukturerede og selvforklarende overflade lader dig betjene maskinen enkelt og muliggør højeste produktivitet. Maskinfunktionerne vises grafisk på en overskuelig måde, og forskellige programmer, setpoints og indtastninger kan styres hurtigt, enkelt og præcist med et enkelt tryk med fingeren.



Grænseløs bearbejdningsalsidighed med Format4 boreenhed

Borehoved med 18 borespindler

- » 12 vandrette borespindler, 32 mm raster: alt efter valg
- » 6 borespindler vandret, 32 mm raster: 4 in X og 2 i Y-akse, alt efter eget valg
- » Integreret notsavsggregat i X-akse
- » Motor styret via inverter indtil 7.500 o/min
- » Produktfordel: Hele arbejdsområdet dækkes af boregruppen i den lodrette og horisontale bearbejdning. Som tilvalg kan maskinen udstyres med et DH28 6H 1S og giver så 34 spindler og en notsav.

FORMAT 4®



Længdemåle-system

Den automatiske længdemåler udleder emnelængden millimeterpræcist direkte til maskinen. Målingsfejil på maskinen er dermed udelukket.



Aggregatholder med to Z-akser

Aggregat holder med to Z-akser gør det muligt at udføre hurtig afvekslende brug af boreenhed og hovedspindel. Z-aksens kørevej udgør 500 mm, så langt værktøj kan anvendes, også ved høje emner.

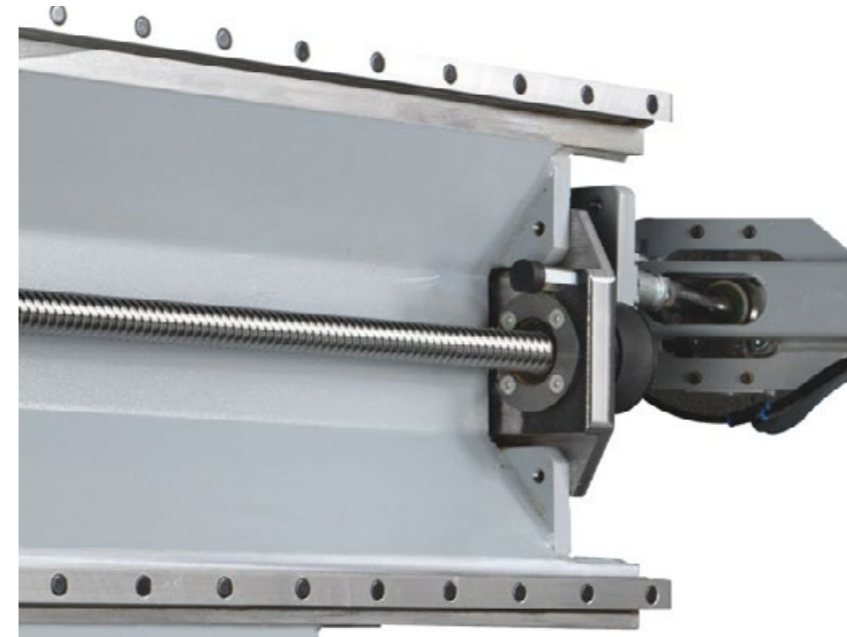

Linearføringer

Føringssystem X-aksen:

Lagerføring sker over indkapslede og slebne linearføringers løbende kugleomløbsbjælker. X-aksen positioneres over et bomberet tandstangedrev.

Føringssystem Y- og Z-aksen:

Lagerføring sker over indkapslede, hærdede og slebne linearføringers løbende kugleomløbsbjælker. Y- og Z-akserne positioneres via en sleben kugleomløbsspindel.



Tallerken-værktøjsveksler medkørende ved udlæggeren.

Tallerkenveksler med 18 værktøjspositioner er monteret bagerst på udlæggeren og kører således med udlæggeren på X. Den 18-delte tallerkenveksler reducerer tiden til værktøjsmontering til et minimum. På denne måde øges Format4 bearbejdningscentrets ydeevne!

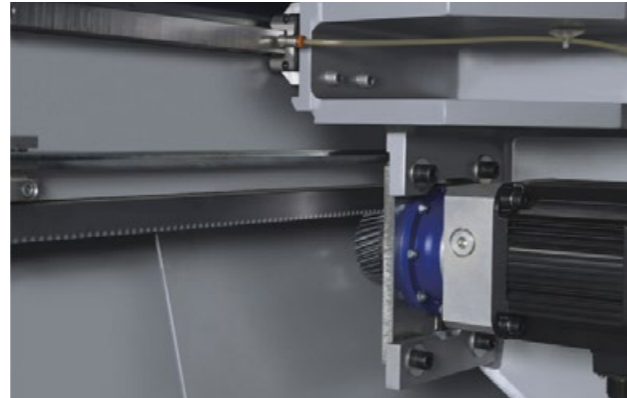

Maksimal aksehastighed frigang uden tolerance X-akse over tandstangsdriv

X-aksens bearbejdede tandstangsdriv af høj kvalitet med en ujævn og bomberet tandform er garanti for højeste præcision ved maksimal aksehastighed frigang. Reduktionsudstyret sikrer her højest mulige gentagelsesnøjagtighed. Lagring: På hærdede og slebne linearføringer kører kuglemløbskinnerne absolut præcist og med en lang levetid.



Automatisk centralsmøring:

Alle bevægelige akser smøres kontinuerligt og automatisk og sikrer på denne måde pålidelighed og er altid klar til brug. Smøremidlet bliver tidsstyret og hjælpes pneumatisk og kontrolleret til smørepunkterne på X-, Y- og Z-akseføringerne. Smørecyklussen er fastlagt via aksernes styring.

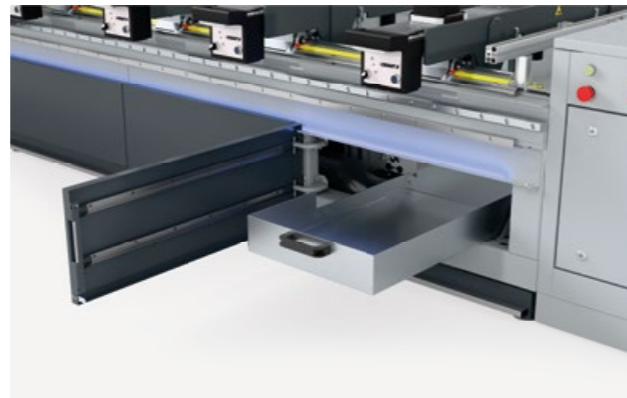

Spåntransportbånd til affald og restspåner:

profit H500 med spåntransportbåndet placeret i arbejdsområdet giver en ren arbejdsplads uden tidskrævende rengøring af maskinen. Transporten kan styres manuelt på venstre side af maskinen.

Individuelle vedligeholdelsespakker

Den permanente tilgængelighed for moderne produktionsanlæg er en betydelig påvirkningsfaktor for din produktivitet og din virksomheds indtægt og omsætning. Kontinuerlige og præventive tiltag for vedligeholdelse sikrer, at dine maskiner er klar til brug og er garanti for en konstant præcision. Med vores individuelle vedligeholdelsespakker profiterer du af en langsigtet og ensartet høj kvalitet i slutprodukterne. Ud over en omfattende maskinvedligeholdelse kontrolleres alle elektriske, pneumatiske og mekaniske komponenter samt samtlige sikkerhedsanordninger. Du nyder desuden godt af en gratis servicehotline og modtager særlige betingelser for software, kurser og reservedele. Læs mere om dit individuelle vedligeholdelsestilbud og sikr dig perfekt træbearbejdning på langt sigt!



Fleksibel og ubegrænset anvendelse af tilspænding.

Forskellige sugformer garanterer fikseringen af enhver tænkelig emneform. Dertil kan vakuumsugerne og midler i antallet uindskrænket fleksibelt indsættes på den komplette konsol.

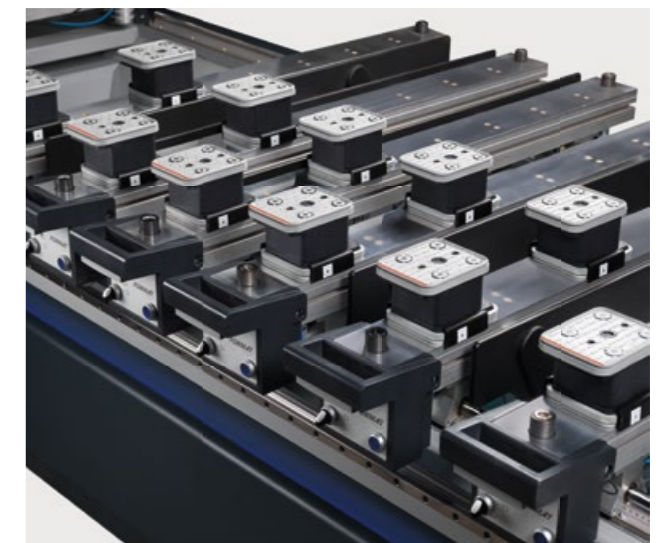

Emneopliggernes og vakuumsugernes positionsvisning

Emnet, emneudlæggerne og vakuumsugerne afbilledes samtidig i standardkonfigurationen på CNC-bordet. Derved garanteres det, at emnet er sikkert positioneret og der ikke opstår kollision mellem værktøj og suger. Vakuumsugerens nøjagtige position på emneudlæggeren vises præcist med laser. Som udvidelse af vores standard-positioneringshjælp er lightPos-systemet til rådighed.



Spåneafviser

Spåneafviseren på fræsespindelen, der er styret af C-aksen, gør det muligt at bruge alt det eksisterende værktøj. Ved kantbearbejdning af emnet føres spånerne i retning af udsugningskanalen.

FORMAT 4®

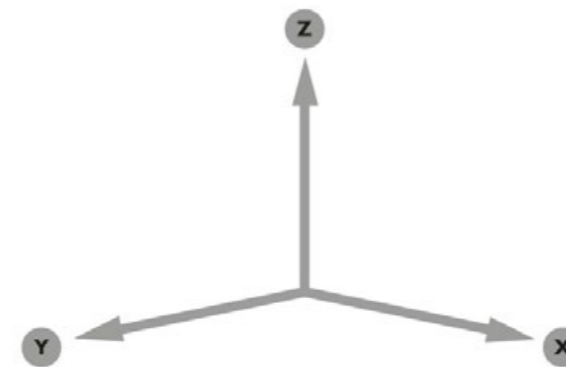

To størrelser arbejdsområde til individuelle krav
profit H500 16.38
 X= 3740 mm
 Y= 1505 mm
 Z = 350 mm (Gennemgangshøjde fra konsolhøjde)

profit H500 16.56
 X= 5540 mm
 Y= 1505 mm
 Z = 350 mm (Gennemgangshøjde fra konsolhøjde)

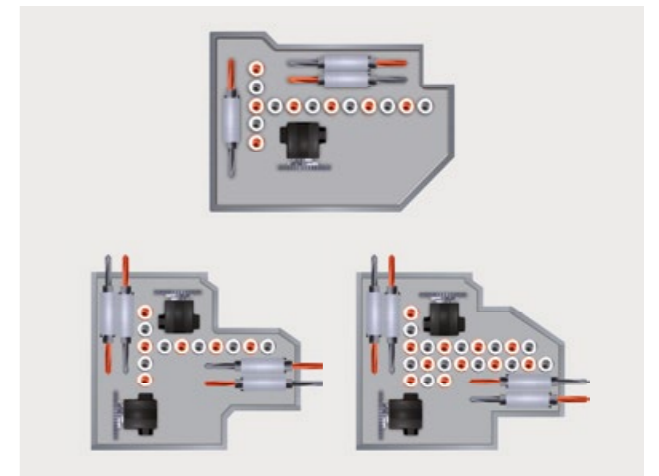

Individuel borehoved-konfiguration

Til korpusfremstilling eller som allround, vælg selv, hvilken borehoved konfiguration der vil være den rigtige. Vælg kun lodrette borespindler eller spindler med notsave til lodret og vandret bearbejdning. Motor styret via inverter indtil 7.500 o/min

Trinløs styret udsugningshætte

Udsugningshætten tilpasses fuldautomatisk og trinløst enhver emnehøjde og reducerer således støj og støvniveau betydeligt.

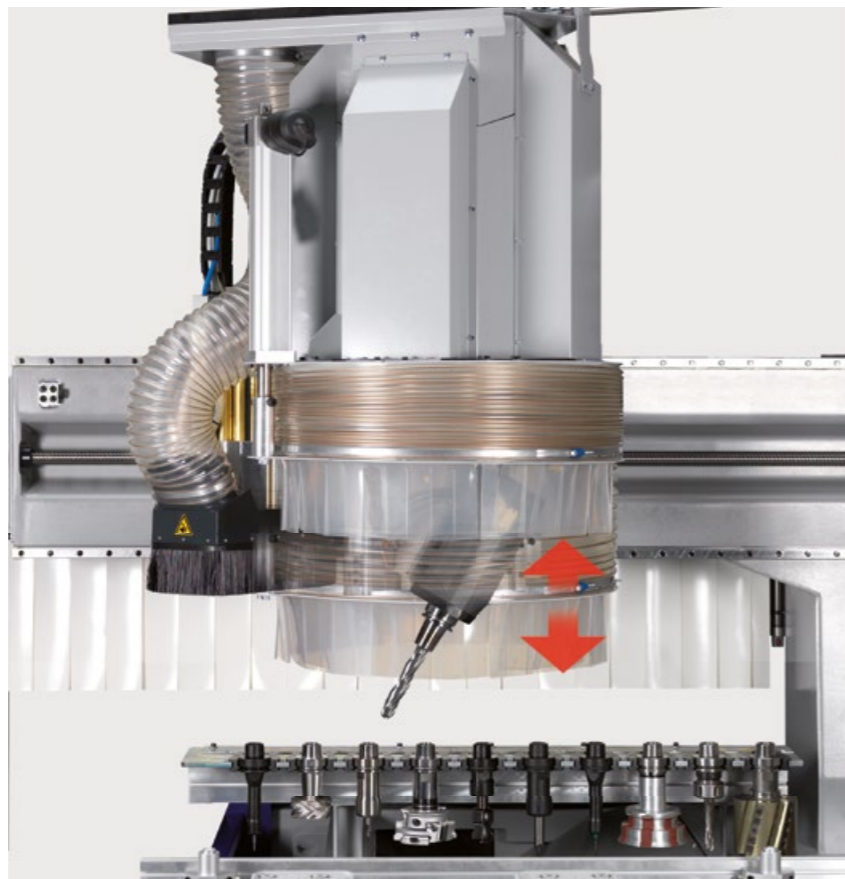

Statusvisning

Med de skiftende farver i det innovative belysningskoncept bliver forskellige statusmeldinger straks visualiseret. Visning af den aktuelle status på dit profit CNC-bearbejdningscenter gør, at du er informeret hele tiden.



Emneanlæg til finerede flader

Foruden emneanlægscyklindre får du separate anslag til bearbejdning af finerede flader med rester af finer eller overfladebehandling.

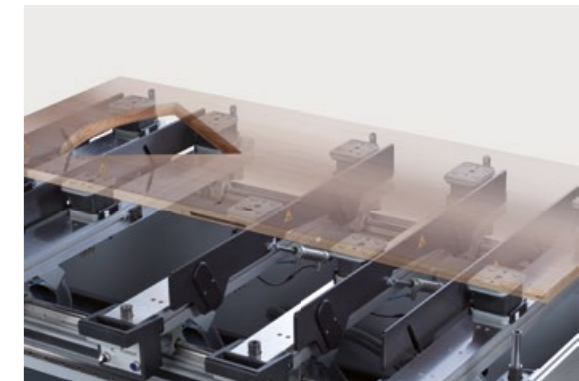

Format4 konsolbordet – kan tilpasses enhver udfordring

Arbejdsbordet kan udstyres med 6 eller 8 konsoller afhængigt af anvendelsen. Vælg konsolssystemer med en teknologi, der har været velkendt i årevis med forskellige automatiseringsgrader og sikr dig en perfekt tilpasning af forskellige emnestørrelser og -former.

3Dsimulator med kollisionskontrol

Med 3D simulatoren vises køreveje, fremføringshastigheder, overkørsels-højder og tilvalgsmuligheder som 5-motion-aggregatet, spånleder, alle karusselvelslere eller borehoveder præcist, og de nøjagtige arbejds-tider fastslås. Kollisionskontrollen tester, om der evt. kan opstå kollision og garanterer arbejdssikkerhed ved maskinen. Ved henvisning af værktøjs-DXF-Profil bliver fræsere ns kontur anbragt på emnet. Også ved "indkøring" af nyt værktøj kan DXF-profil bruges som hjælp og gør derved materialeforbruget mindre.

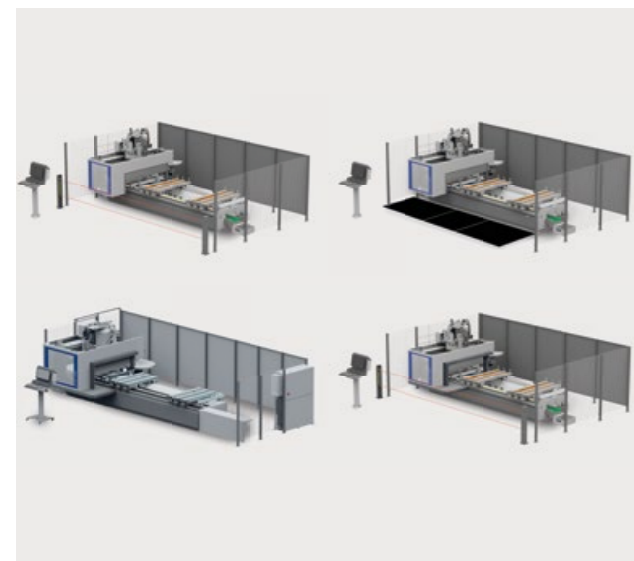
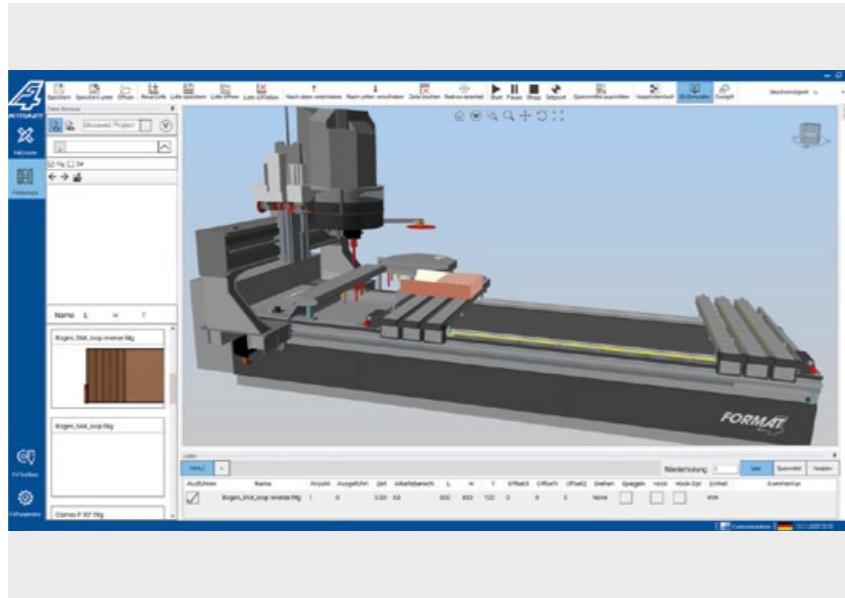

Fleksibel bearbejdning af lange byggedele

For at kunne tilbyde vores kunder fordele (Betjeningskomfort, produktivitet, pladsbehov,...) fås maskinen i flere sikkerhedskoncepter:

- » Lysskabe
- » Trædemåtter
- » Bumper



Komfort-fodbetjeningsliste

Langs hele arbejdsfeltets længde er der integreret en fodbetjeningsliste i standen på maskinens forside. Det er dermed udelukket at søge eller flytte fodpedalen, mens emnet positioneres. Den enkle konstruktion integrerer sig i maskinens overbevisende design.

Det kan vi tilbyde



Rund- & formatrundsawe



Fræsere

Høvlemaskiner



Kantlimere



Bredbåndspudserne & Børstemaskine

Varmeplade pressere



CNC Maskiner

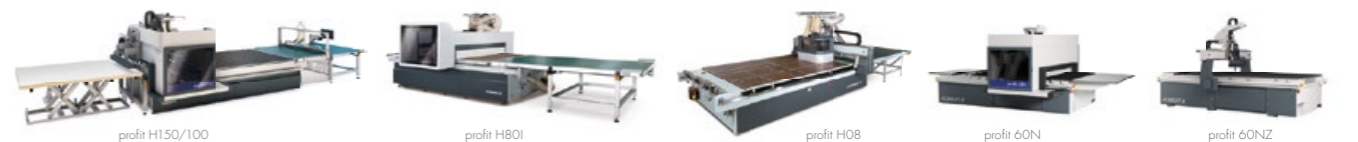

Nesting-CNC bearbejdningscentre



Pladeopdelingsawe



Vakuumpadellåfter, Retursystemer & Fødeenheder

FORMAT 4®

FORMAT 4 Kompromisløse kompetencer til de højeste krav

Felder Groups premiummærke har siden år 2001 opfyldt de højeste krav for den professionelle bruger. De skræddersyede High-Performance løsninger er kompromisløse og innovative og giver største betjeningskomfort og absolut produktivitet.

FELDER GROUP

KR-Felder-Straße 1
A-6060 HALL in Tirol

☎ Tel. +45 70203160

www.format-4.dk

[Kontakt](#)