

FELDER®

FD 250

FURAT KÉSZÍTÉS

EGY KIS CSAVARRAL



FELDER®

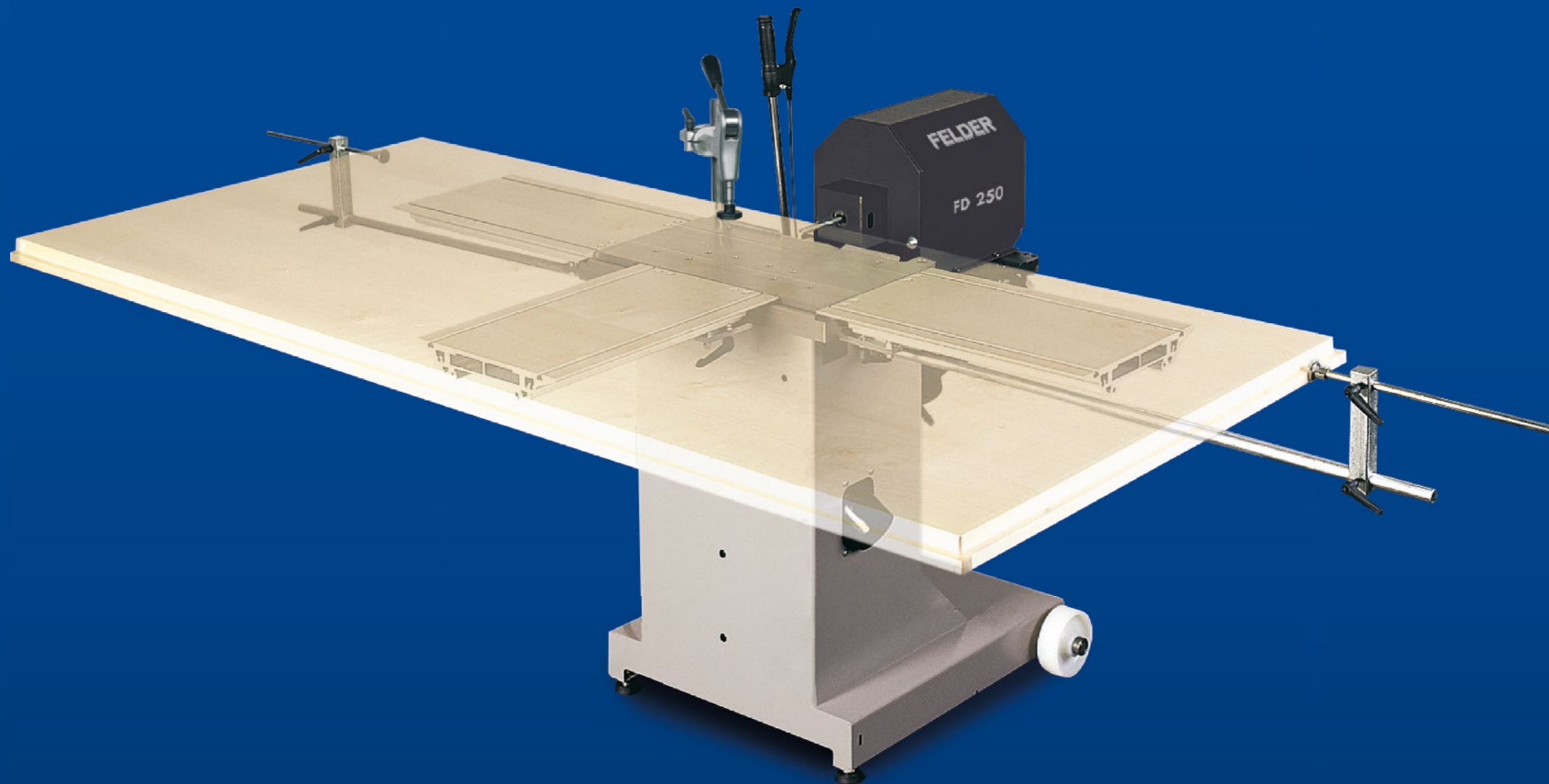

FD 250

Hosszlyukfűrőgép



Tömör fa



A tábla anyaga



Műanyag



Az FD 250 egy sokoldalú gép kis helyigénnyel és nagy munkadarakok kezelésére.

- » Nagy asztalméret, mind a három oldalon 1000 mm-re meghosszabítható, szerszám alkalmazása nélkül.
- » A fúrómotor csapágyazott (görgőscsapágy), jobbos és balos forgásirány (opció)
- » Egy kézzel kényelmesen kezelhető, könnyen jár.
- » Nehéz kivitelű excenteres leszorító, balra és jobbra is felszerelhető
- » Ütköző rögzítési pontokkal a fúróasztalon -45-ig; -22,5; 0 ; +22,5; +45 (opcionális)
- » Elszívás
- » Hosszütköző (opció)
- » Köldökcsapfúró készülék, sablonokkal, furattávolságok 16, 22, 25 és 32 mm (opció)
- » Vésőberendezés, üreges vésőszerszámhoz (opció)

FD 250

- » Alkalmazási terület – hosszlyukak készítése
- » Fúrás mélysége: 160 mm
- » Bevágási magasságállítás: 130 mm
- » Fúrési hossz: 250 mm
- » Egy kézzel kezelhető
- » Asztalméret 550 x 300 mm

... ha a FELDER-t választja – akkor nincsen kockázat a döntésében

- » Minden "pénztárcához" a megfelelő gépet!
- » Teljes mértékben megbízható a professzionális alkalmazás során
- » "Méretre szabott" a gép konstrukciója
- » A gépasztalok és az aggregátok kiváló minőségű szürkeöntvényből készülnek
- » Már az alapváltozatokat is innovatív megoldások és a részleteiben is páratlan műszaki eredmények jellemzik. Ezeket a 65 év gyártási tapasztalata alapozta meg.
- » Első osztályú megmunkálási minőség és rendkívül magas színvonalú gyártási szabványok
- » Intuitív alkalmazási koncepció
- » Modern, világos, tiszta design
- » Minőség és pontosság AUSZTRIÁBÓL
- » Nagyteljesítményű és hatékony
- » Komplettsomag: mindenre kiterjedő szerviz, széleskörű szolgáltatás

A legfontosabbak egy pillantás alatt



Négyzet alakú vésés

Ezzel a kiegészítő berendezéssel "szögletes" hosszlyukakat, furatokat készíthet. Hornyoláskor és csapozáskor a hornyot nem kell lekerekíteni, mivel a rés négyzet alakú. Ezáltal Ön megtakaríthatja az időigényes kézi munkát.



Nagy asztalméret, mind a három oldalon 1,000 mm-re meghosszabbítható, szerszám alkalmazása nélkül.



Fúrómotor gördülőcsapágyakon az óramutató járásával megegyező irányban és az óramutató járásával ellentétes forgással és kényelmes, egykezes karral

Részletesebben



Szögütők

Az egykezes kézkar segítségével másodpercnyi idő alatt rögzítheti a szögütőköt a gépszálon. A leggyakrabban használt szögek, -45 ; -22,5 ; 0 ; 22,5 és 45 választható az index segítségével. Az összes többi szög a skála segítségével beállítható.



Sablonok.

A dübfúró berendezés alapfelszereltsége 4 db 16, 22, 25 és 32 mm-es furattávolságú sablon. Kérésre speciális méretek is elérhetők, különböző távolságokkal. Az egykezes működtetőkar markolatán található automata távirányító biztosítja a kényelmes és egyszerű kezelést.



Hosszúságvezető

A mindkét oldalra felszerelhető és állítható hosszütőkzők különösen szériafúrásnál fontosak. De hatékonyak "vésés" esetén is. A hosszütőkzők a kívánt helyzetbe (max. 2,500 mm) mozgathatók, és a nagy rögzítőkarokkal rögzíthetők.

Műszaki adatok

Villamos vezetékek		FD 250
001	3x 400 V motorfeszültség, 2,6 kW	S
002	3x 230 V motorfeszültség, 2,6 kW	S
003	1x 230 V motorfeszültség, 2,5 kW	O
40	2 fokozatú motor 3x 400 V; 1.2/1.5 kW, 50/60 Hz	O
41	Változtatható fordulatszám: 1x 230 V, 1500–4500 ford./perc (csak 1x230 V)	O
50	Előre- és hátramenet kapcsolója (tartsa a 40-es pozícióban)	O

Fúróberendezés		
60	Fúró eszköz, furathossz 250 mm, fúrési mélység 160 mm, fúrési magasság állíthatósága 130 mm	O
70	Köldöcsapfúró készülék, sablonokkal, furattávolságok 16, 22, 25 és 32 mm.	O
-	Fúrótokmány, előre- és hátramenethez, befogási tartomány 0#vég-#20 mm	S
-	Fúrési magasságállítás mm-ben	130
-	Furathossz mm-ben	250
-	A fúrómotor lineáris csapágyazott	S
-	Fúrési mélység mm-ben	160
-	Fordulatszám: (ford./perc)	3.000
-	Egy kézzel kezelhető	S

Általános tudnivalók		
-	Súly kg-ban (alapkonzfigurációval)	220
-	Asztalméret, mm-ben	550 X 300
-	Munkadarab befogás excenteres szorítóval	S

Fontos tartozékok		
100	Dupla vezetőütköző 2500 mm (400-825)	O
223	IPPC paletta	O
80	Szögütköző (400-823)	O
90	Mozgató berendezés (400-824)	O
-	Kijelző óra 0,1 mm-es felbontású digitális kijelzéssel, számlálás az óramutató járásával ellentétes irányban, 2 mm-es lépésekben (202.1.01.)	O

Szállítás		
221	Szállítás, transport előkészítése, Konténer	O

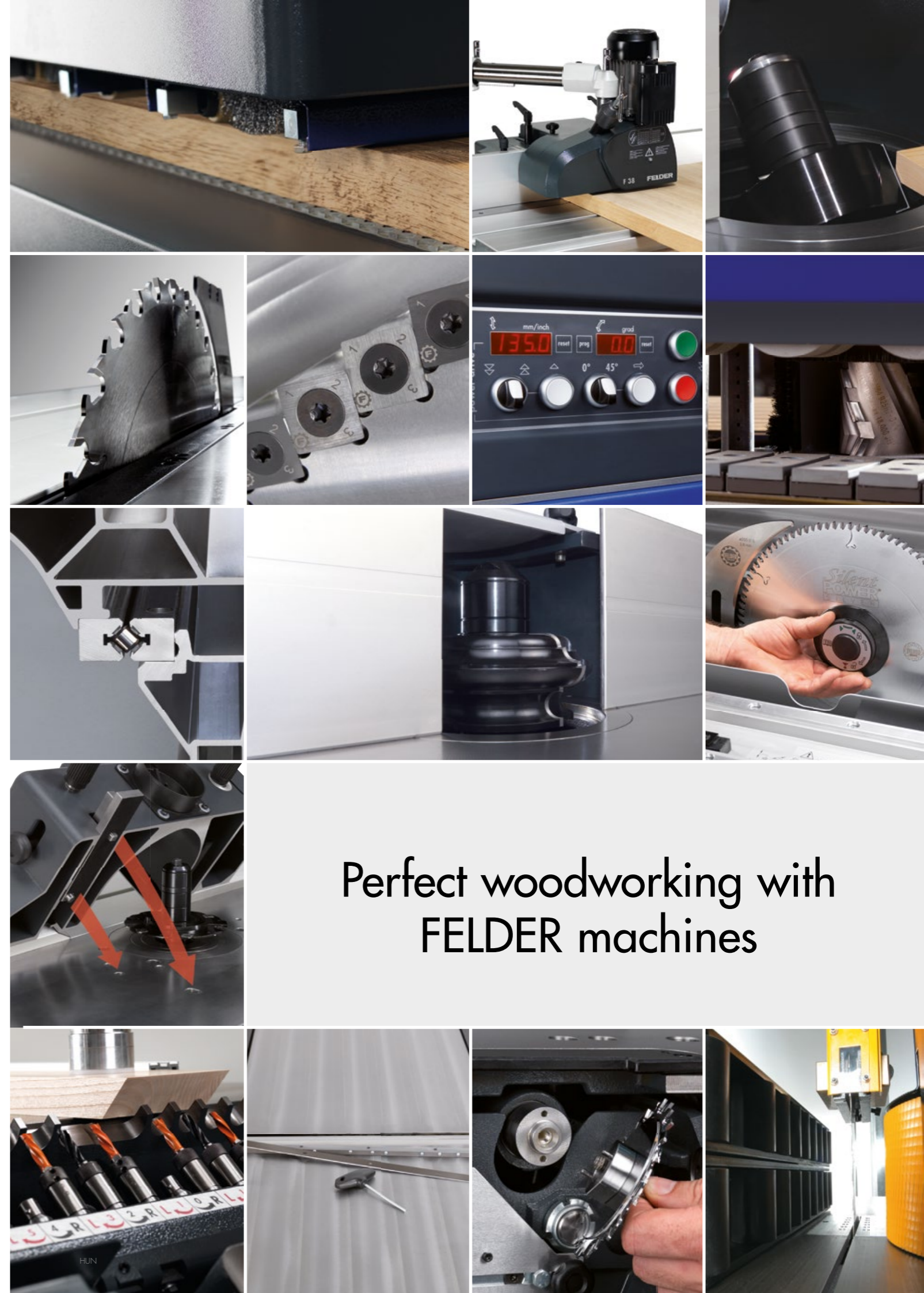

Perfect woodworking with
FELDER machines

Termékpaletta

Formatizáló
körfűrészgépek,
lapszabász,
körfűrészek



Fűrészek



Körfűrész-marók



Gyalugépek



Kombinált
gépek



Szalagfűrészek

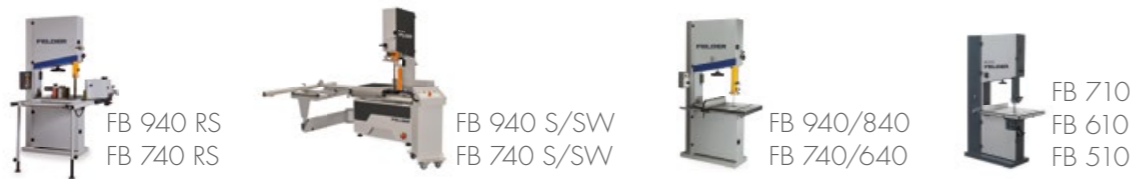

Köldökcsapfúró-
gépek, fúrógépek
és vésőgépek



Kontaktcsiszoló-gépek



Kefe gép



Szalagcsiszolók,
élciszoló gépek



Élzárógépek



Táblafelosztó
fűrész



Elszívó berendezések
és brikettáló prések



FELDER®

FELDER. A minőség és a pontosság egy pontban találkozik

A Felder famegmunkáló gépei már 1956 óta garanciát jelentenek Önnek a tökéletes végeredmény eléréséhez. Mindemellett még komfortos üzemeltetést is biztosítanak. Megbízhatóságot nyújtanak a rendszeres professzionális használat során. A famegmunkálók mindig lelkesednek a kis- és középvállalkozások számára kialakított egyedi és határozott megoldásokért.

FELDER GROUP

KR-Felder-Straße 1
A-6060 HALL in Tirol

☎ Tel. +36 87 510-770

www.felder.hu

[Kapcsolat](#)