

**FELDER®**

**D 963**

DEN TUNGESTE  
HØVL I FELDERS  
VARESORTIMENT

**FELDER®**



# D 963

## Den tungeste høvl i Felders varesortiment



Massivt træ



Kunststof



Det klare maskinedesign demonstrerer fra første øjekast tydeligt Felder D 963s kernekompetencer: Kraft, stabilitet og betjeningskomfort på højeste niveau. Optimeret til høje krav, tykkelseshøvlen med 630 mm høvlebredde er en kraftkarl i ydelse og præcision. Innovative betjeningselementer og stordimensionerede, kraftige præcisionskomponenter med førsteklasses forarbejdning, maksimal præcision og lang levetid.

Ved indstilling til skånsom og blid emnebearbejdning er tykkelseshøvlen med 630 mm høvlebredde alligevel en kraftpakke med hensyn til ydelse og præcision. Stordimensionerede, kraftige præcisionskomponenter imponerer med førsteklasses forarbejdning, maksimal præcision og lang levetid. De velkendte og velrenommerede Felder systemkomponenter som det massive tykkelsesbord og de fire trapez-gevindspindler hæver D 963 op på et helt nyt niveau inden for høvleresultater.



### D 963

- » Høvlebredde: 630 mm
- » Høvlekutter: Selvjusterende høvleknive; Silent-Power® spiral høvlekutter (ekstraudstyr)
- » Længde på tykkelsesbordet: 1.050 mm (1.650 mm)
- » Maks. spånaftag: 8 mm
- » Tykkelseshøjde: 3–300 mm
- » Fremtrækshastighed: trinløs 4–16 m/min

### D 963 c-tech

- » Høvlebredde: 630 mm
- » Silent-Power® "c-tech" spiralkniv-høvlekutter med speciel skæregeometri til kunststofforbejdning
- » Øget betjeningskomfort: Digi-Drive-styring
- » Gummierede ind- og udtræksvalser
- » Maks. spånaftag: 3 mm
- » Tykkelseshøjde: 3–300 mm
- » Fremtrækshastighed: trinløs 2–8 m/min

## ... FELDER – et valg uden risiko

- » Den rette maskine til ethvert budget
- » Absolut pålidelighed til professionelt brug
- » Målrettede maskinløsninger
- » Maskinborde og aggregater af høj kvalitet støbejern
- » Innovative detaljeløsninger fra over 65 års maskinbyggererfaring som standardudstyret
- » Førsteklasses forarbejdning og høj fremstillingsstandard
- » Intuitive anvendelses koncepter
- » Moderne, klar design
- » Kvalitet og præcision fra Østrig
- » Høj ydelse & effektivitet
- » Omfattende serviceydelse



# De vigtigste lyspunkter



## Silent-Power®

Eksklusiv til høvle fra huset Felder Silent-Power® spiralhøvlkutteren reducerer støjgenerne ved høvle-arbejdet med mere end halvdelen og giver med et gennemgående trækkende skær høvleresultater uden oprifter i alle træsorter. Med den revolutionære nyudvikling får du alle fordele ved en spiralkniv-høvlkutter, nemlig væsentligt lavere virksomheds investering og indstillingsomkostninger. Alle fordele ved Silent-Power® høvlkutteren.

- » Sensationelt stille, støjgener reduceret med 50%
- » 20-gange længere skærestandtid
- » Fire højpræcise skærefaser pr. kniv
- » Optimal spåntransport og mindre spånevolumen
- » Høvleresultat uden oprifter



## Variabel fremføring

Med 4–16 m/min trinløs regulering af fremtrækshastighed opnås perfekte tykkelseshøvl resultater helt uafhængig af træsort og mål.



## "Digi-Drive"

Indtast det ønskede mål, tryk på start og tykkelsesbordet indstilles nøjagtig i den position, du skal bruge. LED display for nominel og første værdi. Flere funktioner: kædemål, fire programmerbare tykkelsesbord positioner.



## Power-Drive

Den elektriske "Power-Drive" tykkelsesbordstyring – eksakt nøjagtig ved indstilling- og gentagelse. Med en drejeknap reguleres hurtigindstilling af tykkelsesbord-højde, finjustering sker med tasteknap. På det integrerede LED display aflæses den aktuelle første værdi.

# Detaljer



## Høvleaksel lejeblok

Den massive høvlkutter-lagerblok af støbejern er konstrueret til høje belastninger. Hvis du ønsker det, kan der også leveres gummi-udføringsvalser. Den leddele trykbjelke kombineret med gummivalsen eller den segmenterede indtræksvalse er beregnet til samtidig bearbejdning af emner med forskellig tykkelse.



## FELDER-systemhøvlkniv

Felder systemhøvlkutteren har i årtier været en garanti for perfekte høvlresultater.

- » Skift af knive i løbet af et par minutter
- » Selvindstillelige knive, også nøjagtige efter skift
- » Ingen harpiksblokering ved klemmeskruerne
- » Ekstremt let løb med lukkede føringer
- » Maksimal skærestandtid
- » Lave omkostninger ved lavere skærepris

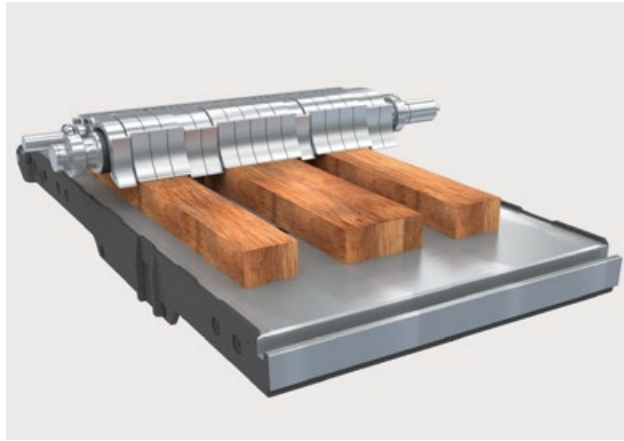

#### Fjedret leddelt trykbjelke

Anbefalesværdige udstyrsdetaljer til arbejde med lavt spånaftag, meget tynde emner eller forskellig emnetykkelse.



#### Perfekt høvleteknik

To trykbjælker forhindrer at emnet "flagrer" – specielt ved tykkelseshøvling af tynde emner.



#### Påføring af glidemiddel

Via vægen påføres der smøremiddel fra tanken på undersiden af emnet.

# FELDER®

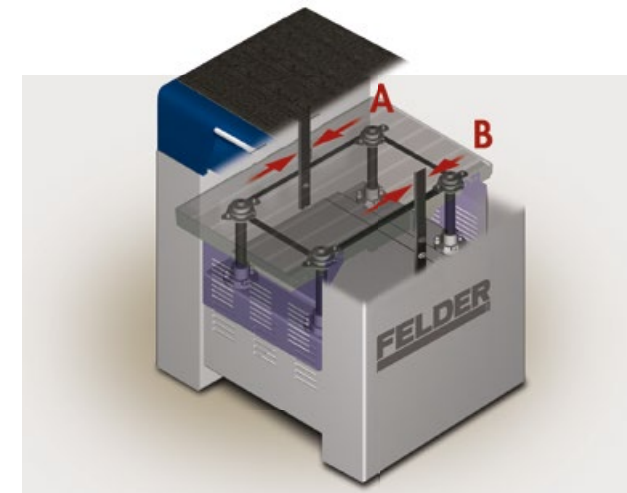

#### Trapez-gevindspindel

Fire trapez gevindspindler klarer præcisions indstilling og højeste tykkelsesbord belastning. Tykkelsesbordet glider præcist sidelæns i parallelføringer (A + B). Disse parallelføringer opfanger også opståede fremtrækstryk ved tykkelseshøvling i retning af udførings-siden.



#### Indstillelige ruller i underbord

Som ekstraudstyr fåes indstillige valser under bordet til forarbejdning af våde emner eller emner med stort harpiksindhold.



#### Sakse hævebord

Efter ønske kan tykkelsesbordet udvides med et saksebord med 1.150 mm.

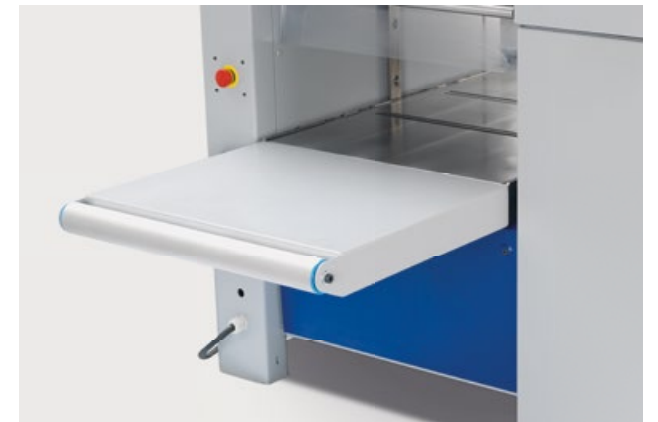

#### Bordforlænger

Ved høvling af flere emner på samme tid hjælper den 570 mm lange bordforlænger med emnerulle på udtagningen ved fjernelsen af de høvlede emner.



#### Udlæggerrulle

Til bearbejdning af våde og harpiksholdige træsorter kan emne-udlæggerrullen forsynes med automatisk tilførsel af glidemiddel.

## Tekniske data

Elektricitet	D 963	D 963 c-tech
001 3x 400 V motorspænding	S	S
002 3x 230 V motorspænding	○	○
004 Motorfrekvens 50 Hz	S	S
005 60 Hz motorfrekvens	○	○
008 10,0 hk (7,35 kW)	S	S
009 13,5 hk (10,0 kW)	○	○
10 Stjerne-trekant start nødvendig fra 7,5 HK og 3x230 V	S	S
12 Kontakt til at styre udsugningen	○	○

Høvløkutter	D 963	D 963 c-tech
39 4-knivs Felder system høvløkutter	S	
44 Silent-Power høvløkutter c-tech til kunststoffer		S
44 Silent-Power spiralkniv-høvløkutter	○	
- Antal knive – Silent-Power spiral høvløkutter	95	95
- Skærperiferi i mm	120	120

Tykkelsesenhed og fremtræksdrev	D 963	D 963 c-tech
224 Bordforlænger med emnerulle til tykkelsesbord (630 x 570 mm)	○	○
50 Tykkelseshøvløbde i mm	630	630
53 Elektrisk højdeindstilling til tykkelsesbord ("Power-Drive" D1) (#55/60)	S	○
55 Elektronisk analog visning til højdeindstilling af tykkelsesbordet (#53)	S	
57 Variabelt fremtræk (2–8 m/min)		S
57 Vario-fremtrækdrev 4–16 m/min	S	
59 2 indstillelige ruller i underbordet i tykkelsesbordet, indstillingsområde 0–0,5 mm (#53)	○	
60 Positionsstyring til tykkelsesbordhøjde, mål kan indtastes på forhånd ("Digi-Drive D1) (#53)	○	S
61 Gummieret indføringsvalse (#2)	○	S
62 Gummi udtrækvalse	○	S
63 Fjedrede trykbjælker på indføringssiden (anbefales med valgmulighed 01)	S	S
64 Anden udtrækvalse stål	○	
65 anden gummierede udtrækvalse	○	○
- Udføringsvalse stål, microtandet	S	
- Tykkelseshøjde min–maks. i mm	3–300	3–300
- Indtrækvalse stål	S	
- Minimum emnelængde i mm	250	250
- Spånaftag maks. (mm)	8	3

Generelt	D 963	D 963 c-tech
- Udsugningstilslutning-Ø i mm afretterenhed/tykkelsesenhed	160	160
- Vægt kg (med alm. udstyr)	845	845

Vigtigt tilbehør	D 963	D 963 c-tech
211 Emne indføringsrulle til tykkelsesbord 630 mm	○	○
223 Varmbehandlet IPPC palle	○	○
225 Sakse hævebord til montage på tykkelsesbord	○	○
226 Koblingssystem til bordforlængelse med F-kobling (på udføringsiden)	○	○
58 Automatisk påføring af glidemiddel på indtræksvalsen med emne indføringsrulle	○	

Transport	D 963	D 963 c-tech
221 Transport forberedt container	○	○



**Det kan vi tilbyde**

Rund- & formatrundsawe



Fræsere



Rundsawe-fræsere



Høvle



Kombi-maskiner



Båndsave

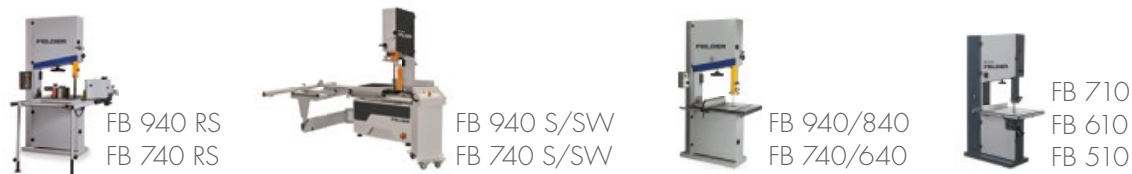

Dyvelborings-, bore- og stemmemaskiner



Bredbåndspudser



Børstemaschine



Båndslibe-, kantslibemaskiner



Kantlimere



Pladeopdelingsav



Udsugningsanlæg & briktepressere



# FELDER®

## FELDER Kvalitet og præcision på en gang

Siden 1956 har Felder været garant for perfekte resultater og fremragende betjeningskomfort kombineret med driftssikkerhed ved regelmæssig professionel anvendelse. Håndværkere bliver igen og igen begejstret for de individuelle og solide løsninger for små- og mellemstore håndværksvirksomheder.

### FELDER GROUP

KR-Felder-Straße 1  
A-6060 HALL in Tirol

☎ Tel. +45 70203160

[www.felder.dk](http://www.felder.dk)

[Kontakt](#)